

CHIAVI

PAG	<b>346</b>	CHIAVI COMBinate	
PAG	<b>356</b>	CHIAVI POLIGONALI DOPPIE DRITTE	
PAG	<b>355</b>	CHIAVI A FORCHETTA	
PAG	<b>360</b>	CHIAVI DOPPIE	
PAG	<b>364</b>	CHIAVI A RULLINO	
PAG	<b>366</b>	CHIAVI COMBinate A CRICCHETTO	
PAG	<b>376</b>	CHIAVI A CRICCHETTO	
PAG	<b>379</b>	ADATTATORI PER CHIAVI E CHIAVI MASCHIO PER CRICCHETTO	
PAG	<b>380</b>	CRICCHETTI	
PAG	<b>384</b>	CHIAVI PER RACCORDI TUBI	
PAG	<b>388</b>	CHIAVI A PERCUSSIONE	
PAG	<b>393</b>	CHIAVI A CRICCHETTO PER EDILIZIA	
PAG	<b>395</b>	CHIAVI DINAMOMETRICHE	
PAG	<b>405</b>	MOLTIPLICATORI DI COPPIA	
PAG	<b>406</b>	INDICATORI ANGOLARI DI COPPIA	



PRO+

CV

POLIGONALE

CHIAVI COMBINATE CROMATE  
CHROM-VANADIUM DIN 3113 TUV/GS  
GERMANY

BGS articolo	mm	L mm	
BGS 30554	4	100	1
BGS 30553	4,5	100	1
BGS 30552	5	100	1
BGS 30555	5,5	100	1
BGS 1056	6	100	1
BGS 1057	7	110	1
BGS 1058	8	120	1
BGS 1059	9	130	1
BGS 1060	10	140	1
BGS 1061	11	150	1
BGS 1062	12	160	1
BGS 1063	13	170	1
BGS 1064	14	180	1
BGS 1065	15	190	1
BGS 1066	16	200	1
BGS 1067	17	210	1
BGS 1068	18	220	1
BGS 1069	19	230	1
BGS 1070	20	240	1
BGS 1071	21	250	1
BGS 1072	22	260	1
BGS 30573	23	270	1
BGS 1074	24	280	1
BGS 1075	25	290	1
BGS 1076	26	300	1
BGS 1077	27	310	1
BGS 1080	30	340	1
BGS 1082	32	365	1
BGS 1084	34	380	1
BGS 1086	36	400	1
BGS 1088	38	400	1
BGS 1091	41	440	1
BGS 1096	46	495	1
BGS 1100	50	530	1

### CARATTERISTICHE

- chrom-vanadium
- cromate



POLIGONALE

OGNI MISURA  
UN COLORE

SERIE 12 CHIAVI COMBINATE COLORATE:  
8, 9, 10, 11, 12, 13, 14, 15, 16, 17, 18, 19 MM

Descrizione	
articolo 1398	SET 12 PEZZI 1

CROMATE  
LUCIDE



PRO+

CV

POLIGONALE

BGS articolo	DESCRIZIONE
BGS 9290	SET 25 PEZZI, CHIAVI COMBINATE, FINITURA CROMATA, 6-32 MM

### CARATTERISTICHE

- finitura cromata lucida
- misure: 6-7-8-9-10-11-12-13-14-15-16-17-18-19-20 21 22-23-24-25-26-27-28-30-32 mm
- In custodia
- peso: 5,4 kg



PRO+

CV

POLIGONALE

SET CHIAVI COMBINATE

BGS articolo	Nr. CHIAVI	MISURE
BGS 1194	12	6 - 22 MM
BGS 1190	25	6 - 32 MM

### CARATTERISTICHE

- DIN 3113-A
- CHROM-VANADIUM
- finitura: cromata
- estremità dell'anello inclinata di 15°
- profilo estremità dell'anello: poligonale
- in scatola di cartone
- misure:
  - BGS 1194: 6 - 7 - 8 - 9 - 10 - 11 - 12 - 13 - 14 - 17 - 19 - 22 mm
  - BGS 1190: 6 - 7 - 8 - 9 - 10 - 11 - 12 - 13 - 14 - 15 - 16 - 17 - 18 - 19 - 20 - 21 - 22 - 23 - 24 - 25 - 26 - 27 - 28 - 30 - 32 mm

**TOP**



GERMANY



PRO+

CV

POLIGONALE

SET CHIAVI COMBINATE

BGS articolo	Nr. CHIAVI	MISURE
BGS 1192	8	6 - 19 MM
BGS 1197	12	6 - 22 MM
BGS 1196	25	6 - 32 MM

### CARATTERISTICHE

- DIN 3113-A
- **CHROM-VANADIUM**
- finitura: cromata
- estremità dell'anello inclinata di 15°
- profilo estremità dell'anello: poligonale
- **in custodia**
- misure:
  - BGS 1192: 6 - 8 - 10 - 11 - 13 - 14 - 17 - 19 mm
  - BGS 1197: 6 - 7 - 8 - 9 - 10 - 11 - 12 - 13 - 14 - 17 - 19 - 22 mm
  - BGS 1196: 6 - 7 - 8 - 9 - 10 - 11 - 12 - 13 - 14 - 15 - 16 - 17 - 18 - 19 - 20 - 21 - 22 - 23 - 24 - 25 - 26 - 27 - 28 - 30 - 32 mm

### RICAMBI

BGS articolo	DESCRIZIONE
BGS 1196-LEER	CUSTODIA VUOTA PER BGS 1196



PRO+

CV

POLIGONALE

BGS articolo	DESCRIZIONE
BGS 1211	SET 12 PEZZI, CHIAVI COMBINATE, 6-22 MM

### CARATTERISTICHE

- conforme DIN 3113
- finitura cromata, estremità lucide
- misure: 6-7-8-9-10-11-12-13-14-17-19-22 mm
- in supporto da parete in plastica
- peso: 1,0 kg



PRO+

CV

POLIGONALE

BGS articolo	DESCRIZIONE
BGS 30035	SET 7 PEZZI, CHIAVI COMBINATE, 6-17 MM

### CARATTERISTICHE

- conforme DIN 3113 A
- forgiate
- finitura cromata, estremità lucide
- misure: 6-8-10-11-13-14-17 mm
- in supporto in plastica
- peso: 450 g



CHIAVI COMBINATE



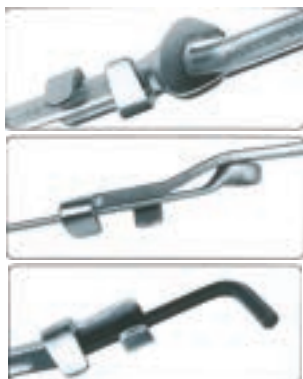
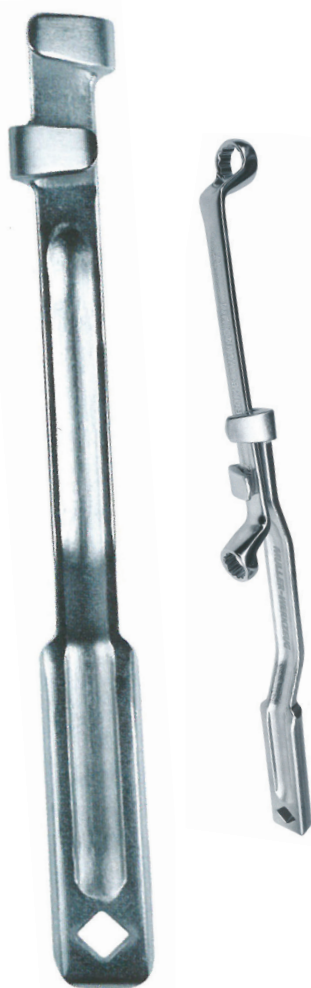

**FERMEC**  
articolo  
745 100

## DESCRIZIONE

**LEVA DI PROLUNGA  
PER CHIAVI**

## CARATTERISTICHE

- lunghezza: 340 mm
- peso: 0,7 kg
- quadro di manovra: 1/2"
- per chiavi:



XXL



POLIGONALE

**CHIAVI COMBINATE  
CROMATE, ESTREMITÀ LUCIDE**

BGS articolo	mm	L mm	
BGS 1185-34	34	445	1
<b>BGS 1185-35 novità</b>	35	450	1
BGS 1185-36	36	450	1
BGS 1185-38	38	470	1
<b>BGS 1185-40 novità</b>	40	480	1
BGS 1185-41	41	500	1
<b>BGS 1185-42 novità</b>	42	510	1
<b>BGS 1185-44 novità</b>	44	520	1
<b>BGS 1185-46 novità</b>	46	540	1
<b>BGS 1185-48 novità</b>	48	570	1
BGS 1185-50	50	600	1
BGS 1185-55	55	620	1
BGS 1185-57	57	630	1
BGS 1185-60	60	650	1
BGS 1185-65	65	670	1
BGS 1185-70	70	750	1
BGS 1185-75	75	720	1
BGS 1185-80	80	750	1
BGS 1185-85	85	850	1

XXL



POLIGONALE

**CHIAVI COMBINATE CROMATE  
CHROM-VANADIUM DIN 3113 TUV/GS  
GERMANY  
SERIE PESANTE**

FERMEC articolo	mm	L mm	
1033	33	461	1
1034	34	461	1
1036	36	490	1
1038	38	490	1
1041	41	540	1
1046	46	610	1
1050	50	610	1
1055	55	670	1
1060	60	760	1
1065	65	760	1

novità



55-85 MM



BGS articolo

## DESCRIZIONE

BGS 71027

**SET 7 PEZZI, CHIAVI  
COMBINATE XXL,  
55 - 85 MM**

## CARATTERISTICHE

- design sottile e lunghezza maggiorata
- in robusta valigetta con maniglie laterali per il trasporto, con bordi rinforzati e arrotondati per proteggere la custodia
- interno rivestito da cuscini in foam
- forgiata a caldo
- teste lucide
- materiale: acciaio al carbonio
- finitura: cromata satinata
- comprende:
  - 1 chiave combinata, 55 mm, lunghezza 620 mm
  - 1 chiave combinata, 60 mm, lunghezza 650 mm
  - 1 chiave combinata, 65 mm, lunghezza 670 mm
  - 1 chiave combinata, 70 mm, lunghezza 710 mm
  - 1 chiave combinata, 75 mm, lunghezza 710 mm
  - 1 chiave combinata, 80 mm, lunghezza 740 mm
  - 1 chiave combinata, 85 mm, lunghezza 740 mm
- peso 44,0 kg



SET CHIAVI COMBINATE XXL

articolo	Nr. CHIAVI	MISURE
<b>BGS 1185</b>	6	34 - 50 MM
<b>BGS 71025</b> <i>novità</i>	11	34 - 50 MM

**CARATTERISTICHE**

- forgiato a caldo
- ganasce cromate e lucidate
- estremità dell'anello poligonale con angolo di 15°
- extra-lunghe
- in custodia
- misure:
  - **BGS 1185:**  
34 mm (BGS1185-34) - 36 mm (BGS 1185-36) - 38 mm (BGS 1185-38) - 41 mm (BGS 1185-41) - 46 mm (BGS 1185-46) - 50 mm (BGS 1185-50)
  - **BGS 71025:**  
34 mm (BGS 1185-34) - 35 mm (BGS 1185-35) - 36 mm (BGS 1185-36) - 38 mm (BGS 1185-38) - 40 mm (BGS 1185-40) - 41 mm (BGS 1185-41) - 42 mm (BGS 1185-42) - 44 mm (BGS 1185-44) - 46 mm (BGS 1185-46) - 48 mm (BGS 1185-48) - 50 mm (BGS 1185-50)



CHIAVI COMBINATE SATINATE  
CHROM-VANADIUM DIN 3113 TUV/GS  
GERMANY

articolo	pollici	L mm	box
BGS 30188	1/4"	124	1
BGS 30189	5/16"	130	1
BGS 30190	3/8"	150	1
BGS 30191	7/16"	161	1
BGS 30192	1/2"	168	1
BGS 30193	9/16"	175	1
BGS 30194	5/8"	180	1
BGS 30673	19/32"	124	1
BGS 30195	11/16"	195	1
BGS 30196	3/4"	200	1
BGS 30675	25/32"	130	1
BGS 30197	13/16"	207	1
BGS 30198	7/8"	230	1
BGS 30199	15/16"	240	1
BGS 30680	1"	250	1
BGS 30681	1-1/32"	260	1
BGS 30683	1-1/8"	271	1
BGS 30685	1-1/4"	295	1



SET 6 PEZZI,  
CHIAVI COMBINATE,  
IN POLLICI,  
3/8" - 11/16"

articolo	DESCRIZIONE
BGS 32100	SET 6 PEZZI, CHIAVI COMBINATE, IN POLLICI, 3/8" - 11/16"

**CARATTERISTICHE**

- misure: 3/8" - 7/16" - 1/2" - 9/16" - 5/8" - 11/16"
- finitura cromata, estremità lucide
- in supporto rigido
- peso: 560 g

CHIAVI COMBINATE



PRO +

CV

POLIGONALE

BGS  
articolo

DESCRIZIONE

BGS 1195

**SET 12 PEZZI,  
CHIAVI COMBINATE,  
IN POLLICI,  
1/4" - 15/16"**

### CARATTERISTICHE

- misure: 1/4" - 5/16" - 3/8" - 7/16" - 1/2" - 9/16" - 5/8" - 11/16" - 3/4" - 13/16" - 7/8" - 15/16"
- finitura cromata
- DIN 3113
- chrom-vanadium
- in custodia
- peso: 1,7 kg

### RICAMBI

BGS  
articolo

DESCRIZIONE

BGS 1195-LEER

**CUSTODIA  
VUOTA  
PER BGS 1195**

BGS  
articolo

DESCRIZIONE

BGS 71026

**SET 6 PEZZI, CHIAVI COMBINATE XXL, MISURE IN POLLICI, 1-5/16" - 2"**

### CARATTERISTICHE

- forgiato a caldo
- ganasce cromate e lucidate
- estremità dell'anello poligonale con angolo di 15°
- extra-lunghe
- in custodia
- misure: 1-5/16" (BGS 71026-1-5/16), 1-7/16" (BGS 71026-1-7/16), 1-1/2" (BGS 71026-1-1/2), 1-5/8" (BGS 71026-1-5/8), 1-13/16" (BGS 71026-1-13/16), 2" (BGS 71026-2)
- peso 9,0 kg

### RICAMBI

BGS  
articolo

DESCRIZIONE

BGS 71026-1-5/16

1-5/16"

BGS 71026-1-7/16

1-7/16"

BGS 71026-1-1/2

1-1/2"

BGS 71026-1-5/8

1-5/8"

BGS 71026-1-13/16

1-13/16"

BGS 71026-2

2"

POLLICI

CROMATE  
LUCIDE

CV

PRO +

BGS  
articolo

DESCRIZIONE

BGS 9473

**SET 25 PEZZI,  
CHIAVI COMBINATE IN POLLICI**

### CARATTERISTICHE

- forgiate a freddo
- in custodia
- finitura satinata cromata
- misura: 1/4" - 9/32" - 5/16" - 11/32" - 3/8" - 7/16" - 15/32" - 1/2" - 9/16" - 19/32" - 5/8" - 11/16" - 23/32" - 3/4" - 25/32" - 13/16" - 7/8" - 29/32" - 15/16" - 1" - 1 1/32" - 1 1/16" - 1 1/8" - 1 3/16" - 1 1/4"
- peso: 5,8 kg

WHITWORTH



PRO+ CV POLIGONALE

BGS articolo	DESCRIZIONE
BGS 1199	SET 8 PEZZI, CHIAVI COMBINATE WHITWORTH, 1/8" WW- 9/16" WW

**CARATTERISTICHE**

- finitura lucida
- misure: 1/8" WW, 3/16" WW, 1/4" WW, 5/16" WW, 3/8" WW, 7/16" WW, 1/2" WW, 9/16" WW
- particolarmente indicate per auto d'epoca e trattori inglesi
- in custodia
- peso: 1,4 kg

EFFETTO CRICCHETTO



POLIGONALE

CHIAVI COMBINATE CROMATE LUCIDE A RIPRESA RAPIDA EFFETTO CRICCHETTO DIN 3113

articolo	mm	
44220-8	8	1
44220-9	9	1
44220-10	10	1
44220-11	11	1
44220-12	12	1
44220-13	13	1
44220-14	14	1
44220-15	15	1
44220-16	16	1
44220-17	17	1
44220-18	18	1
44220-19	19	1



PRO+ CV

BGS articolo	DESCRIZIONE
BGS 8914	SET 13 PEZZI, CHIAVI COMBINATE, CON EFFETTO CRICCHETTO, 8 - 21 MM

**CARATTERISTICHE**

- chiavi forgiate a freddo
- cromate satinare
- estremità aperta con speciale "effetto cricchetto"
- con anello poligonale sfasato 15°
- in custodia
- misure: 8 - 9 - 10 - 11 - 12 - 13 - 14 - 15 - 16 - 17 - 18 - 19 - 21 mm
- peso: 1,4 kg

SATINATE



PRO+ CV POLIGONALE

CHIAVI COMBINATE SATINATE CHROM-VANADIUM DIN 3113 TUV/GS GERMANY

BGS articolo	mm	L mm	
BGS 30506	6	95	1
BGS 30507	7	106	1
BGS 30508	8	117	1
BGS 30509	9	127	1
BGS 30510	10	138	1
BGS 30511	11	150	1
BGS 30512	12	159	1
BGS 30513	13	167	1
BGS 30514	14	177	1
BGS 30515	15	189	1
BGS 30516	16	198	1
BGS 30517	17	208	1
BGS 30518	18	220	1
BGS 30519	19	227	1
BGS 30520	20	235	1
BGS 30521	21	249	1
BGS 30522	22	259	1
BGS 30523	23	269	1
BGS 30524	24	278	1
BGS 30525	25	288	1
BGS 30526	26	296	1
BGS 30527	27	307	1
BGS 30528	28	316	1
BGS 30530	30	337	1
BGS 30532	32	358	1

CHIAVI COMBINATE



SATINATE



PRO+

CV

POLIGONALE

BGS  
articolo

DESCRIZIONE

BGS 1219

**SET 19 PEZZI,  
CHIAVI COMBINATE,  
8-32 MM**

## CARATTERISTICHE

- finitura cromata **satinata**
- **forgiate a freddo**
- misure: 8-9-10-11-12-13-14-15-16-17-18-19-20-21-22-24-27-30-32 mm
- In custodia
- peso: 3,9 kg

## RICAMBI

BGS  
articolo

DESCRIZIONE

BGS 1219-LEER

CUSTODIA VUOTA

SATINATE



PRO+

CV

POLIGONALE

BGS  
articolo

DESCRIZIONE

BGS 30100

**SET 25 PEZZI,  
CHIAVI COMBINATE,  
6-32 MM**

## CARATTERISTICHE

- finitura cromata **satinata**
- **forgiate a freddo**
- misure: 6-7-8-9-10-11-12-13-14-15-16-17-18-19-20-21-22-23-24-25-26-27-28-30-32 mm
- in espositore
- peso: 5,9 kg

POLLICI

SATINATE



PRO+

CV

POLIGONALE

BGS  
articolo

DESCRIZIONE

BGS 30101

**SET 25 PEZZI,  
CHIAVI COMBINATE,  
IN POLLICI,  
1/4" - 1 1/4"**

## CARATTERISTICHE

- finitura cromata **satinata**
- **forgiate a freddo**
- misure: 1/4" - 9/32" - 5/16" - 11/32" - 3/8" - 7/16" - 15/32" - 1/2" - 9/16" - 19/32" - 5/8" - 11/16" - 23/32" - 3/4" - 25/32" - 13/16" - 7/8" - 29/32" - 15/16" - 1" - 1" 1/32" - 1" 1/16" - 1 1/8" - 1" 3/16" - 1" 1/4"
- In espositore
- peso: 6,4 kg

XXS



PRO+

CV

POLIGONALE

**CHIAVI COMBINATE CROMATE  
CHROM-VANADIUM DIN 3113 TUV/GS  
TIPO CORTO**

BGS articolo	mm	L mm	
BGS 30761	10	95	1
BGS 30760	11	103	1
BGS 30762	12	105	1
BGS 30763	13	106	1
BGS 30764	14	116	1
BGS 30775	15	130	1
BGS 30776	16	130	1
BGS 30765	17	135	1
BGS 30778	18	140	1
BGS 30779	19	142	1

XXS



PRO+

CV

POLIGONALE

BGS  
articolo

DESCRIZIONE

BGS 1188

**SET 10 PEZZI,  
CHIAVI COMBINATE  
TIPO CORTO, 10-19 MM**

## CARATTERISTICHE

- la lunghezza ridotta rende questo attrezzo perfetto per lavorare in spazi ristretti
- finitura satinata cromata
- misure: 10 - 11 - 12 - 13 - 14 - 15 - 16 - 17 - 18 - 19 mm
- In custodia
- peso: 900 g



**POLLICI** **XXS**





**PRO+** **CV** **POLIGONALE**

BGS articolo	DESCRIZIONE
BGS 32140	<b>SET 8 PEZZI, CHIAVI COMBINATE, TIPO CORTO, IN POLLICI, 3/8" - 7/8"</b>

**CARATTERISTICHE**

- finitura cromata satinata
- tipo corto
- misure: 3/8" - 7/16" - 1/2" - 9/16" - 5/8" - 11/16" - 3/4" - 7/8"
- In custodia
- peso: 890 g

**XXL EXTRA LUNGHE**





**POLIGONALE**

**CHIAVI COMBINATE XXL CHROM-VANADIUM EXTRA LUNGHE FINITURA CROMATA LUCIDA**

BGS articolo	mm	L mm	
1199-10	10	190	1
1199-11	11	200	1
1199-12	12	220	1
1199-13	13	240	1
1199-14	14	260	1
1199-15	15	280	1
1199-16	16	290	1
1199-17	17	320	1
1199-18	18	330	1
1199-19	19	350	1

**XXL EXTRA LUNGHE**

**PRO+** **CV** **POLIGONALE**

**CHIAVI COMBINATE XXL CHROM-VANADIUM EXTRA LUNGHE**

BGS articolo	mm	L mm	
BGS 1228-6	6	130	1
BGS 1228-7	7	135	1
BGS 1228-8	8	145	1
BGS 1228-9	9	155	1
BGS 1228-10	10	170	1
BGS 1228-11	11	180	1
BGS 1228-12	12	195	1
BGS 1228-13	13	205	1
BGS 1228-14	14	220	1
BGS 1228-15	15	230	1
BGS 1228-16	16	240	1
BGS 1228-17	17	255	1
BGS 1228-18	18	265	1
BGS 1228-19	19	280	1
BGS 1229-21	21	300	1
BGS 1229-22	22	310	1
BGS 1229-24	24	335	1
BGS 1229-27	27	355	1
BGS 1229-30	30	420	1
BGS 1229-32	32	435	1

**CARATTERISTICHE**

- finitura cromata lucida

**XXL EXTRA LUNGHE**



**PRO+** **CV** **POLIGONALE**

BGS articolo	DESCRIZIONE
BGS 1228	<b>SET 14 PEZZI, CHIAVI COMBINATE EXTRA LUNGHE, 6-19 MM</b>

**CARATTERISTICHE**

- finitura cromata lucida
- extra-lunghe (lunghezza): 6 mm (125 mm), 7 mm (135 mm), 8 mm (145 mm), 9 mm (155 mm), 10 mm (170 mm), 11 mm (180 mm), 12 mm (195 mm), 13 mm (205 mm), 14 mm (220 mm), 15 mm (230 mm), 16 mm (240 mm), 17 mm (255 mm), 18 mm (265 mm), 19 mm (280 mm)
- forgiate a freddo
- In custodia
- peso: 1,5 kg

**RICAMBI**

BGS articolo	DESCRIZIONE
BGS 1228-LEER	<b>CUSTODIA VUOTA</b>

**XXL EXTRA LUNGHE**



**PRO+** **CV** **POLIGONALE**

BGS articolo	DESCRIZIONE
BGS 1229	<b>SET 6 PEZZI, CHIAVI COMBINATE XXL EXTRA LUNGHE, 21-32 MM</b>

**CARATTERISTICHE**

- finitura cromata lucida
- extra-lunghe (lunghezza): 21 mm (300 mm), 22 mm (310 mm), 24 mm (335 mm), 27 mm (355 mm), 30 mm (420 mm), 32 mm (435 mm)
- forgiate a freddo
- In custodia
- peso: 3,6 kg

**RICAMBI**

BGS articolo	DESCRIZIONE
BGS 1229-LEER	<b>CUSTODIA VUOTA</b>



PRO+ **CV** POLIGONALE

CHIAVI COMBINATE CON BOCCA  
POLIGONALE CURVA 10°  
CHROM-VANADIUM

BGS articolo	mm	L mm	
BGS 30106	6	100	1
BGS 30107	7	110	1
BGS 30108	8	120	1
BGS 30109	9	130	1
BGS 30110	10	140	1
BGS 30111	11	150	1
BGS 30112	12	160	1
BGS 30113	13	170	1
BGS 30114	14	180	1
BGS 30115	15	190	1
BGS 30116	16	200	1
BGS 30117	17	210	1
BGS 30118	18	220	1
BGS 30119	19	230	1
BGS 30120	20	250	1
BGS 30121	21	260	1
BGS 30122	22	260	1
BGS 30123	23	270	1
BGS 30124	24	280	1
BGS 30125	25	290	1
BGS 30126	26	290	1
BGS 30127	27	310	1
BGS 30128	28	320	1
BGS 30129	29	330	1
BGS 30130	30	340	1
BGS 30132	32	360	1
BGS 30134	34	405	1
BGS 30136	36	450	1
BGS 30141	41	525	1
BGS 30146	46	580	1
BGS 30155	55	615	1
BGS 30160	60	655	1



PRO+ **CV** POLIGONALE

BGS articolo	DESCRIZIONE
BGS 30301	SET 12 PEZZI, CHIAVI COMBINATE BOCCA POLIGONALE CURVA 10°, 6-22 MM

#### CARATTERISTICHE

- misure: 6 - 7 - 8 - 9 - 10 - 11 - 12 - 13 - 14 - 17 - 19 - 22 mm
- estremità con anello a sfasatura profonda
- finitura satinata cromata, anello ed estremità aperta lucide
- **forgiate a freddo**
- in custodia
- peso: 1,4 kg



PRO+ **CV** POLIGONALE

BGS articolo	DESCRIZIONE
BGS 30302	SET 17 PEZZI, CHIAVI COMBINATE BOCCA POLIGONALE CURVA 10°, 8-27 MM

#### CARATTERISTICHE

- misure: 8 - 9 - 10 - 11 - 12 - 13 - 14 - 15 - 16 - 17 - 18 - 19 - 20 - 21 - 22 - 24 - 27 mm
- estremità con anello a sfasatura profonda
- finitura satinata cromata, anello ed estremità aperta lucide
- **forgiate a freddo**
- in custodia
- peso: 3,5 kg

MILLIMETRI  
E POLLICI



PRO+ CV POLIGONALE

DESCRIZIONE
<b>BGS</b> articolo <b>BGS 32500</b>
<b>ASSORTIMENTO 50 PEZZI, CHIAVI, MISURE METRICHE E IN POLLICI</b>

### CARATTERISTICHE

- finitura cromata satinata
- forgiate a freddo
- 20 chiavi combinate:
  - 10, 11, 12, 13, 14, 15, 16, 17, 18, 19 mm;
  - 1/4", 5/16", 3/8", 7/16", 1/2", 9/16", 5/8", 11/16", 3/4", 7/8"
- 10 chiavi tipo C:
  - 8 x 10, 11 x 13, 14 x 15, 17 x 19, 21 x 22 mm;
  - 5/16" x 3/8", 7/16" x 1/2", 9/16" x 5/8", 11/16" x 3/4", 13/16" x 7/8"
- 10 chiavi tipo S:
  - 10 x 11, 12 x 13, 14 x 15, 16 x 17, 18 x 19 mm;
  - 3/8" x 13/32", 7/16" x 1/2", 9/16" x 19/32", 5/8" x 11/16", 11/16" x 3/4"
- 10 chiavi combinate tipo corto:
  - 10, 12, 13, 14, 17 mm;
  - 3/8", 7/16", 1/2", 9/16", 5/8"
- In custodia
- peso: 6,2 kg

EXTRA  
SOTTILI



ESAGONO PRO+ CV

DESCRIZIONE
<b>BGS</b> articolo <b>BGS 8646</b>
<b>SET 8 PEZZI, CHIAVI COMBinate, EXTRA-SOTTILI 4 - 10 MM</b>

### CARATTERISTICHE

- ideali per lavorare in spazi ridotti
- lato anello con impronta esagonale piegato a 20°
- misure: 4 - 5 - 5,5 - 6 - 7 - 8 - 9 - 10 mm
- comprende le seguenti chiavi:
  - forchetta 3,2 mm / anello: 4 mm
  - forchetta 4 mm / anello: 5 mm
  - forchetta 5 mm / anello: 5,5 mm
  - forchetta 5,5 mm / anello: 6 mm
  - forchetta 6 mm / anello: 7 mm
  - forchetta 7 mm / anello: 8 mm
  - forchetta 8 mm / anello: 9 mm
  - forchetta 9 mm / anello: 10 mm
- peso: 90 g

SPESORE  
SOLO  
3 MM



PRO+ CV

DESCRIZIONE
<b>BGS</b> articolo <b>BGS 9019</b>
<b>SET 7 PEZZI, CHIAVI FISSE A FORCHETTA DOPPIE, EXTRA-SOTTILI, 6-23 MM</b>

### CARATTERISTICHE

- particolarmente adatto per spazi ristretti
- comprende:
  - 6 x 7 mm, lunghezza 101 mm
  - 8 x 9 mm, lunghezza 114 mm
  - 10 x 12 mm, lunghezza 125 mm
  - 11 x 13 mm, lunghezza 138 mm
  - 14 x 17 mm, lunghezza 157 mm
  - 19 x 21 mm, lunghezza 178 mm
  - 22 x 23 mm, lunghezza 200 mm
- spessore chiavi: 3 mm
- finitura cromata
- peso: 390 g

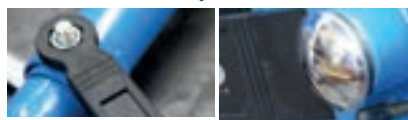

ESAGONO PRO+

DESCRIZIONE
<b>BGS</b> articolo <b>BGS 6663</b>
<b>SET 5 PEZZI, CHIAVI DOPPIO ANELLO E LEVA IN PLASTICA</b>

### CARATTERISTICHE

- aiuta a prevenire danni ai trattamenti superficiali
- previene danni a viti cromate o anodizzate, dadi, listelli, anelli ornamentali, copricerchi, ecc...
- realizzato in plastica composita
- comprende:
  - 4 chiavi a doppio anello, profilo esagonale, misure:
    - metriche: 6, 8, 10, 12, 13 mm
    - in pollici: 3/8", 7/16", 1/2"
  - 1 leva
- peso: 180 g

MULTIMPRONTA  
SPLINE DRIVE



MULTIMPRONTA  
SPLINE DRIVE

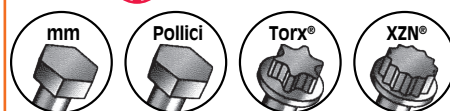

### CHIAVI COMBinate CROMATE MULTIMPRONTA CHROM-VANADIUM DIN 3113

articolo	mm	L mm	
<b>44819-8</b>	8	140	1
<b>44819-9</b>	9	155	1
<b>44819-10</b>	10	160	1
<b>44819-11</b>	11	165	1
<b>44819-12</b>	12	170	1
<b>44819-13</b>	13	180	1
<b>44819-14</b>	14	190	1
<b>44819-15</b>	15	200	1
<b>44819-16</b>	16	205	1
<b>44819-17</b>	17	225	1
<b>44819-18</b>	18	235	1
<b>44819-19</b>	19	250	1





**PRO+**

**SUPPORTO PER CHIAVI COMBinate**

BGS articolo	DESCRIZIONE
BGS 1176	12 VANI
BGS 1177	15 VANI

**CARATTERISTICHE**

- dimensioni:
  - BGS 1176: 226 x 155 x 23 mm
  - BGS 1177: 297 x 180 x 28 mm
- in plastica nera
- con fori per fissaggio a muro



**PRO+**

BGS articolo	DESCRIZIONE
BGS 1175	SUPPORTO DA 8 VANI PER CHIAVI COMBinate

**CARATTERISTICHE**

- in plastica nera
- per chiavi di misura fino a 20 mm
- meccanismo di chiusura
- peso: 70 g



**PRO+**

**SUPPORTO PER CHIAVI COMBinate**

BGS articolo	DESCRIZIONE
BGS 6781	12 VANI
BGS 6782	8 VANI

**CARATTERISTICHE**

- adatto per fissaggio a muro
- dimensioni (lunghezza x larghezza x altezza):
  - BGS 6781: 280 X 130 X 37 mm
  - BGS 6782: 220 X 130 X 37 mm
- impugnatura in materiale bi-componente
- materiale: plastica
- colore: nero

**EXTRA LUNGHE**



**PRO+** **CV** **POLIGONALE**

**CHIAVI POLIGONALI DOPPIE DIRITTE CROMATE EXTRA LUNGHE**

BGS articolo	mm	L mm	
BGS 1186-10X11	10 x 11	290	1
BGS 1186-12X14	12 x 14	330	1
BGS 1186-13X15	13 x 15	370	1
BGS 1186-16X18	16 x 18	410	1
BGS 1186-17X19	17 x 19	410	1
BGS 1186-21X23	21 x 23	420	1
BGS 1186-22X24	22 x 24	435	1

**EXTRA LUNGHE**



**CV** **PRO+** **POLIGONALE**

BGS articolo	DESCRIZIONE
BGS 1187	SET 5 PEZZI, CHIAVI DOPPIO ANELLO EXTRA-LUNGHE, 8 - 19 MM

**CARATTERISTICHE**

- misure:
  - 8x10 (lung. 235 mm) - 11x13 (lung. 330 mm)
  - 14x15 (lung. 370 mm) - 16x17 (lung. 410 mm)
  - 18x19 mm (lung. 410 mm)
- tipo dritto
- finitura cromata e lucida
- in custodia
- peso: 1,4 kg

**RICAMBI**

BGS articolo	DESCRIZIONE
BGS 1187-LEER	CUSTODIA VUOTA



**POLIGONALE** **PRO+** **CV**

**CHIAVI POLIGONALI DOPPIE, DRITE E PIATTE SATINATE CROMATE**

BGS articolo	mm	L mm	
BGS 30330	6 x 7	100	1
BGS 30331	8 x 9	115	1
BGS 30332	10 x 11	132	1
BGS 30333	12 x 13	145	1
BGS 30334	14 x 15	160	1
BGS 30335	16 x 17	169	1
BGS 30336	18 x 19	186	1
BGS 30337	20 x 22	205	1
BGS 30340	21 x 23	230	1
BGS 30341	24 x 26	260	1
BGS 30338	24 x 27	257	1
BGS 30342	25 x 28	270	1
BGS 30339	30 x 32	316	1



**POLIGONALE** **PRO+** **CV**

BGS articolo	DESCRIZIONE
BGS 30300	SET 8 PEZZI, CHIAVI A DOPPIO ANELLO, DRITE, 6-22 MM

**CARATTERISTICHE**

- dritte e piatte
- misure:
  - 6x7, 8x9, 10x11, 12x13, 14x15, 16x17, 18x19, 20x22 mm
- in custodia
- peso: 620 g

**RICAMBI**

BGS articolo	DESCRIZIONE
BGS 30300-LEER	CUSTODIA VUOTA





**BGS** articolo  
BGS 1239

**DESCRIZIONE**  
SET 7 PEZZI,  
MINI -CHIAVI FISSE A  
FORCHETTA DOPPIE,  
3 - 5,5 MM

**CARATTERISTICHE**

- misure: 3 - 3,2 - 3,5 - 4 - 4,5 - 5 - 5,5 mm
- peso: 80 g

**TOP**



**PRO+** **CV**

**CHIAVI FISSE A FORCHETTA DOPPIE**

BGS articolo	Nr. CHIAVI	MISURE
BGS 1182	8	6X7 - 20X22 MM
BGS 1184	12	6X7 - 30X32 MM



**BGS** articolo  
BGS 30030

**DESCRIZIONE**  
SET 7 PEZZI,  
CHIAVI FISSE A  
FORCHETTA DOPPIE,  
6X7 - 19X22 MM

**CARATTERISTICHE**

- conforme DIN 3110
- forgiate
- finitura cromata, estremità lucide
- misure:  
6x7 - 8x9 - 10x11 - 12x13 - 14x15 - 16x17 - 19x22 mm
- in supporto in plastica
- peso: 690 g



**PRO+** **CV**

**CHIAVI FISSE A FORCHETTA DOPPIE  
DIN 3110 - TUV/GS GERMANY  
CHROM VANADIUM  
TESTA LUCIDA**

**CARATTERISTICHE**

- finitura cromata
- estremità lucide
- BGS 1182: 6x7, 8x9, 10x11, 12x13, 14x15, 16x17, 18x19, 20x22 mm
- BGS 1184: 6x7, 8x9, 10x11, 12x13, 14x15, 16x17, 18x19, 20x22, 21x23, 24x27, 25x28, 30x32 mm
- in custodia

**RICAMBI**

BGS articolo	DESCRIZIONE
BGS 1184-LEER	CUSTODIA VUOTA PER SET BGS 1184

BGS articolo	mm	L mm	
BGS 30605	5 X 5,5	150	1
BGS 1184-6X7	6 X 7	125	1
BGS 1184-8X9	8 X 9	133	1
BGS 1184-10X11	10 X 11	148	1
BGS 1184-10X13	10 X 13	171	1
BGS 1184-12X13	12 X 13	168	1
BGS 1184-14X15	14 X 15	182	1
BGS 30611	14 X 17	270	1
BGS 1184-16X17	16 X 17	196	1
BGS 30617	17 X 19	270	1
BGS 1184-18X19	18 X 19	216	1
BGS 30623	19 X 22	287	1
BGS 1184-20X22	20 X 22	231	1
BGS 1184-21X23	21 X 23	241	1
BGS 30622	22 X 24	300	1
BGS 1184-24X27	24 X 27	260	1
BGS 1184-25X28	25 X 28	271	1
BGS 30627	27 X 30	313	1
BGS 30632	27 X 32	295	1
BGS 1184-30X32	30 X 32	294	1
BGS 30631	30 X 34	299	1
BGS 1184-36X41	36 X 41	354	1



**PRO+** **CV**

BGS articolo	DESCRIZIONE
BGS 1179	SET 6 PEZZI, CHIAVI FISSE A FORCHETTA DOPPIE, CONFORMI DIN 3110, 6X7, 17X19 MM

**CARATTERISTICHE**

- finitura cromata
- estremità lucidate
- misure: 6x7 - 8x9 - 10x11 - 12x13 - 14x15 - 17x19 mm
- in scatola di cartone
- peso: 600 g



**SATINATE**

PRO+ CV

**CHIAVI FISSE A FORCHETTA DOPPIE, SATINATE**

BGS articolo	Nr. CHIAVI	MISURE
BGS 30600	8	6X7 - 20X22 MM
BGS 30601	12	6X7 - 30X32 MM

#### CARATTERISTICHE

- finitura cromata satinata
- BGS 30600: 6x7, 8x9, 10x11, 12x13, 14x15, 16x17, 18x19, 20x22 mm
- BGS 30601: 6x7, 8x9, 10x11, 12x13, 14x15, 16x17, 18x19, 20x22, 21x23, 24x27, 25x28, 30x32 mm
- forgiate a freddo
- in custodia



**SATINATE**



**CHIAVI FISSE A FORCHETTA DOPPIE**

BGS articolo	Nr. CHIAVI	MISURE
BGS 1234	6	6X7 - 17X19 MM
BGS 1233	12	6X7 - 30X32 MM

#### CARATTERISTICHE

- finitura satinata cromata
- BGS 1234: 6x7 - 8x9 - 10x11 - 12x13 - 14x15 - 18x19 mm
- BGS 1233: 6x7 - 8x9 - 10x11 - 12x13 - 14x15 - 16x17 - 18x19 - 20x22 - 21x23 - 24x27 - 25x28 - 30x32 mm
- in custodia

## NOTE



PRO+



**BGS**  
articolo

#### DESCRIZIONE

**BGS 7159**  
SET 5 PEZZI, CHIAVI A FORCHETTA ISOLATE VDE, 7-14 MM

#### CARATTERISTICHE

- idonee per lavorare con dispositivi elettrici
- misure: 7 - 8 - 10 - 12 - 14 mm
- conforme VDE
- peso: 300 g



**novità**

**1000 V**



PRO+

**BGS**  
articolo

#### DESCRIZIONE

**BGS 71085**  
SET 20 PEZZI, CHIAVI FISSE A FORCHETTA CON UNA BOCCA, ISOLATE VDE, 6 - 32 MM

#### CARATTERISTICHE

- per lavorare in sicurezza su componenti sotto tensione
- riduce il rischio di cortocircuiti
- perfetto per elettricisti e specialisti del settore elettrico
- forgiato a caldo
- Isolati VDE fino a 1000 V, conforme EN 60900/IEC 60900
- ganasce 15°
- DIN: EN/IEC 60900
- materiale: acciaio al cromo vanadio
- comprende:
  - 6 mm (BGS 71056) - 7 mm (BGS 71057)
  - 8 mm (BGS 71058) - 9 mm (BGS 71059)
  - 10 mm (BGS 71060) - 11 mm (BGS 71061)
  - 12 mm (BGS 71062) - 13 mm (BGS 71063)
  - 14 mm (BGS 71064) - 15 mm (BGS 71065)
  - 16 mm (BGS 71066) - 17 mm (BGS 71067)
  - 18 mm (BGS 71068) - 19 mm (BGS 71069)
  - 21 mm (BGS 71071) - 22 mm (BGS 71072)
  - 24 mm (BGS 71074) - 27 mm (BGS 71077)
  - 30 mm (BGS 71080) - 32 mm (BGS 71082)
- peso 5,0 kg



**CHIAVI FISSE A FORCHETTA  
CON UNA BOCCA, ISOLATE VDE**

BGS articolo	MM
BGS 71056	6
BGS 71057	7
BGS 71058	8
BGS 71059	9
BGS 71060	10
BGS 71061	11
BGS 71062	12
BGS 71063	13
BGS 71064	14
BGS 71065	15
BGS 71066	16
BGS 71067	17
BGS 71068	18
BGS 71069	19
BGS 71071	21
BGS 71072	22
BGS 71074	24
BGS 71077	27
BGS 71080	30
BGS 71082	32

**CARATTERISTICHE**

- per lavorare in sicurezza su componenti sotto tensione
- riduce il rischio di corto-circuiti
- perfetto per elettricisti e specialisti del settore elettrico
- forgiato a caldo
- Isolati VDE fino a 1000 V, conforme EN 60900/IEC 60900
- ganasce 15°
- DIN: EN/IEC 60900
- materiale: acciaio al cromo vanadio



**CHIAVI FISSE A FORCHETTA  
CON UNA BOCCA ZINCATE  
DIN 894 CON FORO NEL MANICO**

FEFMEC articolo	mm	L mm	
894-17	17	150	1
894-19	19	170	1
894-22	22	195	1
894-24	24	215	1
894-27	27	240	1
894-30	30	260	1
894-32	32	275	1
894-36	36	305	1
894-38	38	340	1
894-41	41	340	1
894-46	46	380	1
894-50	50	410	1
894-55	55	440	1
894-60	60	510	1
894-65	65	510	1
894-70	70	570	1
894-75	75	610	1
894-80	80	650	1
894-85	85	680	1
894-90	90	700	1
894-95	95	850	1
894-100	100	850	1
894-105	105	1000	1



**CHIAVI FISSE A FORCHETTA  
CON UNA BOCCA NERE  
SERIE ALTA RESISTENZA**

BGS articolo	mm	L mm	
BGS 34206	6	73	1
BGS 34207	7	78	1
BGS 34208	8	94	1
BGS 34209	9	100	1
BGS 34210	10	104	1
BGS 34211	11	104	1
BGS 34212	12	123	1
BGS 34213	13	133	1
BGS 34214	14	140	1
BGS 34215	15	140	1
BGS 34216	16	145	1
BGS 34217	17	155	1
BGS 34218	18	155	1
BGS 34219	19	170	1
BGS 34221	21	190	1
BGS 34222	22	194	1
BGS 34223	23	194	1
BGS 34224	24	210	1
BGS 34225	25	210	1
BGS 34227	27	240	1
BGS 34230	30	262	1
BGS 34232	32	272	1
BGS 34234	34	282	1
BGS 34236	36	297	1
BGS 34238	38	297	1
BGS 34241	41	337	1
BGS 34246	46	372	1
BGS 34250	50	399	1
BGS 34255	55	450	1
BGS 34260	60	473	1
BGS 34265	65	528	1
BGS 34270	70	585	1
BGS 34275	75	604	1
BGS 34280	80	665	1
BGS 34285	85	665	1
BGS 34290	90	665	1
BGS 34295	95	860	1



POLIGONALE

PRO+



CHIAVI POLIGONALI CROMATE DOPPIE  
TEMPERATE, CROMATE  
ESTREMITÀ LUCIDATE

BGS articolo	mm	L mm	
BGS 1214-6X7	6 X 7	185	1
BGS 1214-8X9	8 X 9	201	1
BGS 1214-10X11	10 X 11	213	1
BGS 30211	10 X 13	220	1
BGS 1214-12X13	12 X 13	231	1
BGS 30213	13 X 17	270	1
BGS 1214-14X15	14 X 15	241	1
BGS 30215	14 X 17	269	1
BGS 1214-16X17	16 X 17	261	1
BGS 1214-18X19	18 X 19	282	1
BGS 30223	19 X 22	330	1
BGS 1214-20X22	20 X 22	309	1
BGS 1214-21X23	21 X 23	320	1
BGS 1214-24X27	24 X 27	341	1
BGS 1214-25X28	25 X 28	341	1
BGS 1214-30X32	30 X 32	371	1
BGS 30236	36 X 41	452	1
BGS 30246	46 X 50	530	1



POLIGONALE

PRO+



BGS articolo	DESCRIZIONE
BGS 1209	SET 8 PEZZI, POLIGONALI CROMATE DOPPIE CURVE, 6 - 22 MM

#### CARATTERISTICHE

- misure: 6x7, 8x9, 10x11, 12x13, 14x15, 16x17, 18x19, 20x22 mm
- finitura cromata
- in custodia
- peso: 1,3 kg



PRO+



CV

POLIGONALE

BGS articolo	DESCRIZIONE
BGS 1212	SET 8 PEZZI, CHIAVI A DOPPIO ANELLO "DEEP CRANK", 6X7-20X22 MM

#### CARATTERISTICHE

- finitura cromata
- estremità lucide
- misure: 6x7, 8x9, 10x11, 12x13, 14x15, 16x17, 18x19, 20x22 mm
- in supporto da parete in plastica
- peso: 1,3 kg



POLIGONALE

PRO+



BGS articolo	DESCRIZIONE
BGS 1213	SET 8 PEZZI, POLIGONALI CROMATE DOPPIE CURVE, 6 - 22 MM

#### CARATTERISTICHE

- misure: 6x7, 8x9, 10x11, 12x13, 14x15, 16x17, 18x19, 20x22 mm
- finitura cromata
- in scatola di cartone
- peso: 1,3 kg



POLIGONALE

PRO+



BGS articolo	DESCRIZIONE
BGS 1214	SET 12 PEZZI, POLIGONALI CROMATE DOPPIE CURVE, 6 - 32 MM

#### CARATTERISTICHE

- misure: 6x7, 8x9, 10x11, 12x13, 14x15 16x17, 18x19, 20x22, 21x23, 24x27, 25x28, 30x32 mm
- finitura cromata
- in custodia
- peso: 3,3 kg

#### RICAMBI

BGS articolo	DESCRIZIONE
BGS 1214-LEER	CUSTODIA VUOTA

POLLICI



POLIGONALE

PRO+



BGS articolo	DESCRIZIONE
BGS 32105	SET 6 PEZZI, CHIAVI A DOPPIO ANELLO, SFASAMENTO 75°, FORMATI SAE, 1/4"-3/4"

#### CARATTERISTICHE

- misure: 1/4" x 5/16", 3/8" x 7/16", 1/2" x 9/16", 9/16" x 5/8", 19/32" x 11/16", 11/16" x 3/4"
- tipo con estremità con anello a sfasatura profonda
- finitura satinata cromata, estremità lucide
- in conformità con DIN 838
- in custodia
- peso: 1,2 kg





**CHIAVI POLIGONALI PER STARTER SATINATE CROMATE**

BGS articolo	mm	L mm	
BGS 30721	8 x 10	134	1
BGS 30722	11 x 13	150	1
BGS 30723	14 x 15	168	1
BGS 30724	17 x 19	207	1
BGS 30725	21 x 22	231	1



BGS articolo	DESCRIZIONE
BGS 1217	<b>SET 5 PEZZI, CHIAVI POLIGONALI PER STARTER 8X10 - 21X22 MM</b>

**CARATTERISTICHE**

- finitura satinata cromata
- misure: 8x10, 11x13, 14x15, 17x19, 21x22 mm
- forgiate a freddo
- in custodia
- peso: 830 g



**CHIAVI POLIGONALI PER STARTER SATINATE CROMATE**

BGS articolo	mm	L mm	
BGS 30741	10 x 11	138	1
BGS 30742	12 x 13	154	1
BGS 30743	14 x 15	189	1
BGS 30744	16 x 17	221	1
BGS 30745	18 x 19	235	1



BGS articolo	DESCRIZIONE
BGS 1216	<b>SET 5 PEZZI, CHIAVI DOPPIO ANELLO TIPO "S", 10X11-18X19 MM</b>

**CARATTERISTICHE**

- finitura satinata cromata
- misure: 10x11, 12x13, 14x15, 16x17, 18x19 mm
- forgiate a freddo
- in custodia
- peso: 800 g



BGS articolo	DESCRIZIONE
BGS 1215	<b>SET 3 PEZZI, CHIAVI POLIGONALI PER STARTER, 10X13 - 17X19 MM</b>

**CARATTERISTICHE**

- finitura satinata cromata
- misure: 10x13, 14x15, 17x19 mm
- forgiate a freddo
- in custodia
- peso: 500 g



BGS articolo	DESCRIZIONE
BGS 1222	<b>SET 5 PEZZI, CHIAVI POLIGONALI PER STARTER IN POLLICI, 1/4" - 7/8"</b>

**CARATTERISTICHE**

- finitura satinata cromata
- misure: 1/4"x5/16" - 3/8"x7/16" - 1/2"x9/16" - 5/8"x11/16" - 3/4"x7/8"
- forgiate a freddo
- in custodia
- peso: 810 g

**POLLICI**





**PRO+ CV POLIGONALE**

BGS articolo	DESCRIZIONE
BGS 32150	SET 5 PEZZI, CHIAVI DOPPIO ANELLO TIPO "S", FORMATI IN POLLICI, 3/8" - 3/4"

**CARATTERISTICHE**

- finitura satinata cromata
- misure: 3/8 x 5/16" - 7/16 x 1/2" - 9/16 x 19/32" - 5/8" x 11/16" - 11/16 x 3/4"
- forgiate a freddo
- in custodia
- peso: 800 g

**novità**



**1000 V GS DVE PRO+**

**POLIGONALE**

**CHIAVI DISASSATE, CON ANELLO POLIGONALE, ISOLATE VDE**

BGS articolo	mm
BGS 72010	10
BGS 72011	11
BGS 72012	12
BGS 72013	13
BGS 72014	14
BGS 72015	15
BGS 72016	16
BGS 72017	17
BGS 72018	18
BGS 72019	19
BGS 72021	21
BGS 72022	22
BGS 72024	24
BGS 72027	27
BGS 72030	30
BGS 72032	32

**CARATTERISTICHE**

- per lavorare in sicurezza su componenti sotto tensione
- riduce il rischio di corto-circuiti
- perfetto per elettricisti e specialisti del settore elettrico
- forgiato a caldo
- Isolati VDE fino a 1000 V, conforme EN 60900/IEC 60900
- impronta: poligonale
- DIN: EN/IEC 60900
- materiale: acciaio al cromo vanadio

**novità**



**1000 V GS DVE PRO+**

**POLIGONALE**

BGS articolo	DESCRIZIONE
BGS 72035	SET 9 PEZZI, CHIAVI DISASSATE, CON ANELLO POLIGONALE, ISOLATE VDE, 10 - 24 MM

**CARATTERISTICHE**

- per lavorare in sicurezza su componenti sotto tensione
- riduce il rischio di corto-circuiti
- perfetto per elettricisti e specialisti del settore elettrico
- forgiato a caldo
- Isolati VDE fino a 1000 V, conforme EN 60900/IEC 60900
- impronta: poligonale
- DIN: EN/IEC 60900
- materiale: acciaio al cromo vanadio
- comprende:
  - 10 mm (BGS 72010) - 11 mm (BGS 72011)
  - 12 mm (BGS 72012) - 13 mm (BGS 72013)
  - 14 mm (BGS 72014) - 17 mm (BGS 72017)
  - 19 mm (BGS 72019) - 21 mm (BGS 72021)
  - 24 mm (BGS 72024)
- peso 3,2 kg



**SET 4 PEZZI CHIAVI TORX FEMMINA A MEZZA LUNA IN BLISTER SATINATE E6 X E8 - E10 X E12 - E14 X E18 - E20 X E24**



articolo	descrizione
22624	Set 4 pezzi, chiavi torx a mezzaluna



**CHIAVI A DOPPIO ANELLO TORX SATINATE CROMATE DOPPIE CURVE**

BGS articolo	TORX	L mm	box
BGS 2281-6X8	E6 X E8	145	1
BGS 2281-10X12	E10 X E12	270	1
BGS 2281-14X18	E14 X E18	210	1
BGS 2281-20X24	E20 X E24	255	1

**CARATTERISTICHE**

- finitura satinata cromata

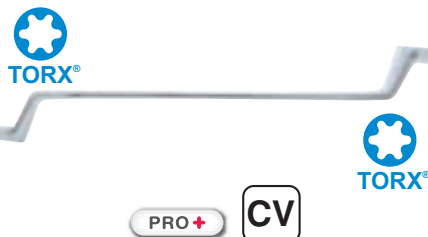

**BGS articolo**

**BGS 2281**

**CARATTERISTICHE**

- finitura satinata cromata
- misure: E6xE8, E7xE11, E10xE12, E14xE18, E16xE22, E20xE24
- peso: 900



**CHIAVI A DOPPIO ANELLO TORX SATINATE CROMATE DRITE E PIATTE**

BGS articolo	TORX	L mm	box
BGS 2260	E6 X E8	110	1
BGS 2265	E7 X E11	138	1
BGS 2261	E10 X E12	137	1
BGS 2262	E14 X E18	179	1
BGS 2266	E16 X E22	222	1
BGS 2263	E20 X E24	224	1



**BGS articolo**

**BGS 2264**

**DESCRIZIONE**  
**SET 4 PEZZI, CHIAVI A DOPPIO ANELLO TIPO TORX, E6XE8-E20XE24**

**CARATTERISTICHE**

- finitura satinata cromata
- dritte e piatte
- misure: E6xE8, E10xE12, E14xE18, E20xE24
- peso: 410 g



**BGS articolo**

**BGS 2268**

**DESCRIZIONE**  
**SET 6 PEZZI, CHIAVI TORX FEMMINA DOPPIE, E6-E24**

**CARATTERISTICHE**

- finitura satinata cromata
- misure: E6xE8, E7xE11, E10xE12, E14xE18, E16xE22, E20xE24
- peso: 660 g



BGSTECNIC articolo	DESCRIZIONE
BGS 70331	<b>SET 6 PEZZI, CHIAVI A DOPIO ANELLO TIPO TORX, EXTRA LUNGHE, E6 X E7 - E22 X E24</b>

#### CARATTERISTICHE

- forgiato a caldo
- parete sottile
- versione diritta, per la massima trasmissione di potenza
- elevata capacità di carico
- impronta: Torx
- materiale: acciaio al cromo vanadio
- finitura: lucidata a specchio
- comprende:
  - E6 x E7 (lunghezza 198 mm)
  - E8 x E10 (lunghezza 238 mm)
  - E11 x E12 (lunghezza 290 mm)
  - E14 x E16 (lunghezza 332 mm)
  - E18 x E20 (lunghezza 372 mm)
  - E22 x E24 (lunghezza 410 mm)
- in custodia
- peso 1,3 kg



**CHIAVE A RULLINO  
IMPUGNATURA MORBIDA IN GOMMA**

BGSTECNIC articolo	mm	L mm
BGS 1440	0-19	150 MM, 6"
BGS 1441	0-25	200 MM, 8"
BGS 1442	0-30	250 MM, 10"
BGS 1443	0-36	300 MM, 12"

#### CARATTERISTICHE

- finitura satinata nichelata
- impugnatura morbida in gomma
- con scala in millimetri



BGSTECNIC articolo	DESCRIZIONE
BGS 1446	<b>SET 3 PEZZI, CHIAVI A RULLINO</b>

#### CARATTERISTICHE

- comprende le seguenti chiavi:
  - lunghezza 150 mm, 0 - 19 mm (BGS 1440)
  - lunghezza 200 mm, 0 - 25 mm (BGS 1441)
  - lunghezza 250 mm, 0 - 30 mm (BGS 1442)
- impugnature rivestite in gomma
- in custodia
- peso: 1,0 kg



BGSTECNIC articolo	DESCRIZIONE
BGS 6839	<b>CHIAVE A RULLINO IMPUGNATURA MORBIDA IN GOMMA, MAX 38 MM</b>

#### CARATTERISTICHE

- con scala in millimetri
- ideale per piccole valigette portautensili
- tipo extra corto
- apertura massima della chiave: 38 mm
- lunghezza: 160 mm
- impugnatura in materiale bi-componente
- peso: 250 g



BGSTECNIC articolo	mm	L mm
BGS 1470	0-19	150 MM, 6"
BGS 1471	0-25	200 MM, 8"
BGS 1472	0-29	250 MM, 10"
BGS 1473	0-35	300 MM, 12"
BGS 1474	0-40	380 MM, 15"
BGS 1476	0-62	600 MM, 24"

#### CARATTERISTICHE

- finitura cromata, lucidata





**CHIAVI REGOLABILI ISOLATE VDE**

BCS articolo	mm	L mm
<b>BCS 71096</b>	<b>20,5</b>	<b>150 MM, 6"</b>
<b>BCS 71097</b>	<b>34</b>	<b>200 MM, 8"</b>
<b>BCS 71098</b>	<b>38</b>	<b>250 MM, 10"</b>

**CARATTERISTICHE**

- per un'ampia gamma di lavori in vari luoghi, come ad esempio su veicoli ibridi ed elettrici, in cantieri, su impianti solari e in armadi di controllo
- ganaschia angolata di 15°
- con isolamento multistrato a 2 colori (giallo, rosso)
- con scala millimetrica
- con isolamento a immersione conforme IEC 60900
- materiale: acciaio al cromo-vanadio
- finitura lucida



IDONEA PER USO SU:



ESAGONO



ESAGONO ROVINATI



12 PUNTE



QUADRO



TUBI



TORX



**CHIAVI SPECIALI AUTOSERRANTE**

FEARTEC articolo	DESCRIZIONE	L mm
<b>7 SSH 06</b>	<b>Ø 10-16 MM</b>	<b>150</b>
<b>7 SSH 01</b>	<b>Ø 10-30 MM</b>	<b>250</b>

**CARATTERISTICHE**

- idonea per presa su tubi
- anche per uso su dadi: esagonali, esagonali rovinati, torx, 12 punte, quadro
- per Ø
  - 7 SSH 06: 10-16 mm
  - 7 SSH 01: 10-30 mm
- ideale per il settore automotive
- autoserrante
- ganasce dentate antiscivolo

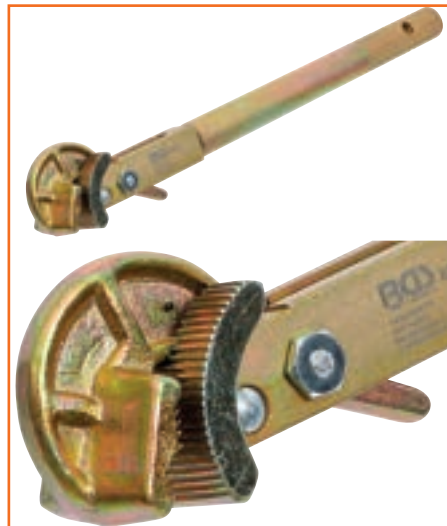

PRO+

BCS articolo	DESCRIZIONE
<b>BCS 8267</b>	<b>CHIAVE SPECIALE PER REGOLAZIONE TIRANTI TRASVERSALI, 14-20 MM</b>

**CARATTERISTICHE**

- per tiranti trasversali arrugginiti
- agevola l'impostazione del tirante
- meccanismo speciale per tiranti trasversali da 14 a 20 mm
- impugnatura zigrinata rimovibile
- lunghezza: 390 mm
- peso 1,1 kg

## CRICCHETTO

CV



POLIGONALE



### CHIAVI COMBINATE A CRICCHETTO POLIGONALE FINITURA LUCIDA

FEARMEC articolo	mm	L mm	
CW-6	6	135	1
CW-7	7	135	1
CW-8	8	136	1
CW-9	9	143	1
CW-10	10	160	1
CW-11	11	168	1
CW-12	12	174	1
CW-13	13	180	1
CW-14	14	193	1
CW-15	15	200	1
CW-16	16	216	1
CW-17	17	233	1
CW-18	18	239	1
CW-19	19	250	1
CW-20	20	260	1
CW-21	21	285	1
CW-22	22	285	1
CW-24	24	325	1
CW-25	25	325	1
CW-27	27	354	1
CW-30	30	425	1
CW-32	32	425	1
CW-36	36	490	1
CW-41	41	540	1
CW-46	46	600	1
CW-50	50	600	1





POLIGONALE

### CHIAVI COMBINATE A CRICCHETTO

- SET 7 PZ. 8-10-12-13-14-17-19 MM
- SET 12 PZ. 8-9-10-11-12-13-14-15-16-17-18-19 MM

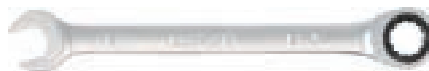
FEARMEC articolo	Descrizione	
CW-87419	SET 7 PEZZI	1
CW-81219	SET 12 PEZZI	1



## CRICCHETTO





POLIGONALE

### CHIAVI COMBINATE A CRICCHETTO POLIGONALE FINITURA SATINATA

BSG articolo	mm	L mm
BSG 6508	8	140
BSG 6509	9	150
BSG 6510	10	160
BSG 6511	11	165
BSG 6512	12	170
BSG 6513	13	180
BSG 6514	14	190
BSG 6515	15	200
BSG 6516	16	210
BSG 6517	17	225
BSG 6518	18	235
BSG 6519	19	245
BSG 6521	21	290
BSG 6522	22	290
BSG 6524	24	332
BSG 6527	27	359
BSG 6530	30	404
BSG 6532	32	424

#### CARATTERISTICHE

- cricchetto 72 denti
- finitura: cromata satinata

novità

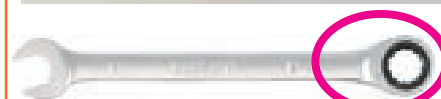

## CRICCHETTO

PRO+

BSG articolo	DESCRIZIONE
BSG 650819	SET 5 PEZZI, CHIAVI COMBINATE A CRICCHETTO POLIGONALE

#### CARATTERISTICHE

- comprende:  
8 mm (BSG 6508) - 10 mm (BSG 6510)  
13 mm (BSG 6513) - 17 mm (BSG 6517)  
19 mm (BSG 6519)  
con supporto in plastica (BSG 1175)





### SET CHIAVI COMBINATE A CRICCHETTO

BSG articolo	NR. PEZZI	MISURE MM
BSG 6540	8	8 - 19
BSG 6541	12	8 - 19
BSG 6542	13	8 - 32

#### CARATTERISTICHE

- meccanismo a cricchetto a 72 denti
- finitura cromata satinata
- misure:  
- BSG 6540: 8 - 10 - 12 - 13 - 14 - 15 - 17 - 19 mm  
- BSG 6541: 8 - 9 - 10 - 11 - 12 - 13 - 14 - 15 - 16 - 17 - 18 - 19 mm  
- BSG 6542: 8 - 10 - 12 - 13 - 14 - 17 - 19 - 21 - 22 - 24 - 27 - 30 - 32 mm

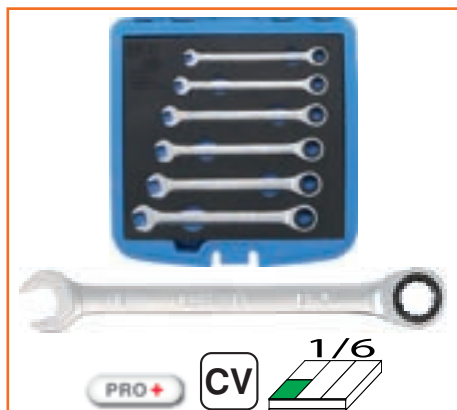

<b>BGS</b> articolo	<b>DESCRIZIONE</b>
<b>BGS 6502</b>	<b>SET 6 PEZZI, CHIAVI COMBINATE A CRICCHETTO REVERSIBILE, 8-13 MM</b>

CARATTERISTICHE	
<ul style="list-style-type: none"> <li>72 denti</li> <li>finitura: satinata cromata</li> <li>comprende:                     <ul style="list-style-type: none"> <li>chiave combinata a cricchetto 8 mm (BGS 6508)</li> <li>chiave combinata a cricchetto 9 mm (BGS 6509)</li> <li>chiave combinata a cricchetto 10 mm (BGS 6510)</li> <li>chiave combinata a cricchetto 11 mm (BGS 6511)</li> <li>chiave combinata a cricchetto 12 mm (BGS 6512)</li> <li>chiave combinata a cricchetto 13 mm (BGS 6513)</li> <li>cas. vuota per moduli utensili 1/6 (BGS BOX16)</li> </ul> </li> <li>peso: 910 g</li> </ul>	



<b>BGS</b> articolo	<b>DESCRIZIONE</b>
<b>BGS 6544</b>	<b>SET 12 PEZZI, CHIAVI COMBINATE A CRICCHETTO, 8 - 19 MM</b>

CARATTERISTICHE	
<ul style="list-style-type: none"> <li>in supporto</li> <li>con superficie antiscivolo</li> <li>72 denti</li> <li>misure metriche</li> <li>materiale: acciaio al cromo vanadio</li> <li>testa a 15°</li> <li>finitura: cromata satinata</li> <li>misure:                     <ul style="list-style-type: none"> <li>8 mm (BGS 6508) - 9 mm -</li> <li>10 mm (BGS 6510) - 11 mm (BGS 6511)</li> <li>12 mm (BGS 6512) - 13 mm (BGS 6513)</li> <li>14 mm (BGS 6514) - 15 mm (BGS 6515)</li> <li>16 mm (BGS 6516) - 17 mm (BGS 6517)</li> <li>18 mm (BGS 6518) - 19 mm (BGS 6519)</li> </ul> </li> <li>peso 1,5 kg</li> </ul>	



<b>BGS</b> articolo	<b>DESCRIZIONE</b>
<b>BGS 30006</b>	<b>SET 13 PEZZI, CHIAVI COMBINATE A CRICCHETTO, 8-32 MM</b>

CARATTERISTICHE	
<ul style="list-style-type: none"> <li>misure: 8 - 10 - 12 - 13 - 14 - 17 - 19 - 21 - 22 - 24 - 27 - 30 - 32 mm</li> <li>meccanismo a cricchetto da 72 denti</li> <li>finitura cromata</li> <li>peso: 6,1 kg</li> </ul>	



<b>BGS</b> articolo	<b>DESCRIZIONE</b>
<b>BGS 30001</b>	<b>SET 12 PEZZI, CHIAVI COMBINATE A CRICCHETTO, 8-19 MM</b>

CARATTERISTICHE	
<ul style="list-style-type: none"> <li>chiave con anello a cricchetto da 72 denti</li> <li>misure:                     <ul style="list-style-type: none"> <li>8 - 9 - 10 - 11 - 12 - 13 - 14 - 15 - 16 - 17 - 18 - 19 mm</li> </ul> </li> <li>finitura cromata</li> <li>peso: 1,6 kg</li> </ul>	



<b>BGS</b> articolo	<b>DESCRIZIONE</b>
<b>BGS 30009</b>	<b>SET 22 PEZZI, CHIAVI COMBINATE A CRICCHETTO, 6 - 32 MM</b>

CARATTERISTICHE	
<ul style="list-style-type: none"> <li>in valigetta di alluminio con bordi rinforzati</li> <li>meccanismo a cricchetto da 72 denti</li> <li>angolo di regolazione: 5°</li> <li>finitura: cromata lucida</li> <li>comprende:                     <ul style="list-style-type: none"> <li>chiavi combinata a cricchetto:                             <ul style="list-style-type: none"> <li>6 - 7 - 8 - 9 - 10 - 11 - 12 - 13 - 14 - 15 - 16 - 17 - 18 - 19 - 20 - 21 - 22 - 23 - 24 - 27 - 30 - 32 mm</li> </ul> </li> </ul> </li> <li>peso: 6,8 kg</li> </ul>	

RICAMBI	
<b>BGS</b> articolo	<b>DESCRIZIONE</b>
<b>BGS 30009-1</b>	<b>CASSETTA VUOTA</b>



<b>BGS</b> articolo	<b>DESCRIZIONE</b>
<b>BGS 30010</b>	<b>SET 22 PEZZI, CHIAVI COMBINATE A CRICCHETTO, MISURE METRICHE &amp; POLLICI</b>

CARATTERISTICHE	
<ul style="list-style-type: none"> <li>set con misure metriche e in pollici</li> <li>in custodia arrotolabile con scomparti individuali etichettati per ogni chiave</li> <li>DX e SX</li> <li>design piatto</li> <li>cricchetto poligonale con 72 denti: angolo di regolazione 5°</li> <li>finitura cromata lucida</li> <li>testa cricchetto in acciaio al cromo vanadio</li> <li>chiave in acciaio al carbonio</li> <li>comprende:                     <ul style="list-style-type: none"> <li>misure metriche: 6 - 8 - 9 - 10 - 12 - 13 - 14 - 15 - 16 - 17 - 18 mm</li> <li>misure in pollici: 1/4" - 9/32" - 5/16" - 11/32" - 3/8" - 7/16" - 1/2" - 9/16" - 5/8" - 11/16" - 3/4"</li> </ul> </li> <li>peso 3,2 kg</li> </ul>	

CHIAVI COMBINATE A CRICCHETTO



## CRICCHETTO novità



**POLIGONALE** **CV**

**ESTREMITÀ  
EXTRA SOTTILI  
IDEALI PER  
LE AREE DI  
DIFFICILE ACCESSO**



CHIAVE A CRICCHETTO  
TRADIZIONALE

NUOVA CHIAVE A  
CRICCHETTO "CWT"

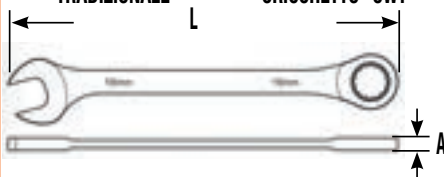

**CHIAVI COMBINATE A CRICCHETTO  
POLIGONALE FINITURA LUCIDA  
EXTRA SOTTILI**

FEARMEC articolo	mm	A mm	L mm	
CWT-8	8	5	136	1
CWT-10	10	5.5	160	1
CWT-12	12	6	174	1
CWT-13	13	7	180	1
CWT-15	15	7.5	200	1
CWT-17	17	8.5	233	1
CWT-19	19	8.5	250	1

### CARATTERISTICHE

- materiale: Chrome Vanadium
- estremità extra sottili ideali per le aree di difficile accesso
- cricchetto poligonale a 72 denti



**ESTREMITÀ  
EXTRA SOTTILI  
IDEALI PER  
LE AREE DI  
DIFFICILE ACCESSO**



CHIAVE A CRICCHETTO  
TRADIZIONALE

NUOVA CHIAVE A  
CRICCHETTO "CWT"

FEARMEC  
articolo

### DESCRIZIONE

**CWT-81379**

**SET 5 PEZZI, CHIAVI  
COMBINATE A  
CRICCHETTO  
POLIGONALE  
FINITURA LUCIDA  
EXTRA SOTTILI**

### CARATTERISTICHE

- materiale: Chrome Vanadium
- estremità extra sottili ideali per le aree di difficile accesso
- cricchetto poligonale a 72 denti
- comprende:  
8 mm (CWT-8) - 10 mm (CWT-10)  
13 mm (CWT-13) - 17 mm (CWT-17)  
19 mm (CWT-19)  
con supporto in plastica (BGS 1175)



**CHIAVI COMBINATE A CRICCHETTO  
POLIGONALE FINITURA LUCIDA**

FEARMEC articolo	mm	L mm	
CWS-10	10	96	1
CWS-11	11	100	1
CWS-12	12	104	1
CWS-13	13	108	1
CWS-14	14	114	1
CWS-15	15	118	1
CWS-16	16	122	1
CWS-17	17	128	1
CWS-18	18	132	1
CWS-19	19	138	1

**POLLICI**

CWS-3/8"	3/8"		1
CWS-7/16"	7/16"		1
CWS-1/2"	1/2"		1
CWS-9/16"	9/16"		1
CWS-5/8"	5/8"		1
CWS-11/16"	11/16"		1
CWS-3/4"	3/4"		1



**POLIGONALE**

**SET 10 PEZZI, CHIAVI COMBINATE A  
CRICCHETTO TIPO CORTO  
MISURE: 10-11-12-13-14-15-16  
17- 18-19 MM**

FEARMEC articolo	Descrizione	
CWS-1910	SET 10 PEZZI	1



**CV** **POLIGONALE**

**WRENCHET**

**EFFETTO CRICCHETTO**  
Il serraggio avviene senza staccare la chiave dal dado

**CHIAVI COMBinate A CRICCHETTO POLIGONALE E BOCCA FISSA A PRESA RAPIDA WRENCHET**

articolo	mm	L mm	
WR 658	8	144	6
WR 659	9	150	6
WR 660	10	158	6
WR 661	11	165	6
WR 662	12	173	6
WR 663	13	182	6
WR 664	14	190	6
WR 665	15	202	6
WR 666	16	215	6
WR 667	17	229	6
WR 668	18	240	6
WR 669	19	252	6
<b>POLLICI</b>			
WR 610	5/16"	145	6
WR 612	3/8"	157	6
WR 614	7/16"	163	6
WR 616	1/2"	182	6
WR 618	9/16"	190	6
WR 620	5/8"	215	6
WR 622	11/16"	227	6

**novità**

**FORCHETTA CON EFFETTO CRICCHETTO**

**PRO+ CV**

**BGS** articolo **BGS 6545**

**DESCRIZIONE**  
SET 12 PEZZI, CHIAVI COMBinate A CRICCHETTO POLIGONALE

**CARATTERISTICHE**

- in acciaio al cromo vanadio
- con cricchetto
- lato aperto con nuovo meccanismo a cricchetto
- forchetta con speciale profilo con effetto cricchetto
- Dx e Sx
- su supporto in plastica
- con superficie satinata antiscivolo
- cricchetto poligonale a 72 denti, angolo di azionamento 5°
- misure metriche
- materiale: acciaio al cromo vanadio
- testa disassata 15°
- finitura: cromata satinata
- comprende chiavi combinate a cricchetto:
  - 8 mm, lunghezza 142 mm
  - 9 mm, lunghezza 152 mm
  - 10 mm, lunghezza 162 mm
  - 11 mm, lunghezza 172 mm
  - 12 mm, lunghezza 176 mm
  - 13 mm, lunghezza 182 mm
  - 14 mm, lunghezza 192 mm
  - 15 mm, lunghezza 202 mm
  - 16 mm, lunghezza 208 mm
  - 17 mm, lunghezza 227 mm
  - 18 mm, lunghezza 238 mm
  - 19 mm, lunghezza 246 mm
- peso 1,7 kg

**PRO+**

**SUPPORTO PER CHIAVI COMBinate**

**BGS** articolo **BGS 1176** **DESCRIZIONE** **12 VANI**

**BGS 1177** **15 VANI**

**CARATTERISTICHE**

- dimensioni:
  - BGS 1176: 226 x 155 x 23 mm
  - BGS 1176: 297 x 180 x 28 mm
- in plastica nera
- con fori per fissaggio a muro

**PRO+**

**BGS** articolo **BGS 1175** **DESCRIZIONE** **SUPPORTO DA 8 VANI PER CHIAVI COMBinate**

**CARATTERISTICHE**

- in plastica nera
- per chiavi di misura fino a 20 mm
- meccanismo di chiusura
- peso: 70 g

**PRO+**

**SUPPORTO PER CHIAVI COMBinate**

**BGS** articolo **BGS 6781** **DESCRIZIONE** **12 VANI**

**BGS 6782** **8 VANI**

**CARATTERISTICHE**

- adatto per fissaggio a muro
- dimensioni (lunghezza x larghezza x altezza):
  - BGS 6781: 280 X 130 X 37 mm
  - BGS 6782: 220 X 130 X 37 mm
- impugnatura in materiale bi-componente
- materiale: plastica
- colore: nero

CHIAVI COMBinate A CRICCHETTO

## REVERSIBILE



CHIAVI COMBINATE A CRICCHETTO  
POLIGONALE REVERSIBILE E TESTA A 15°  
FINITURA LUCIDA - LEVA DI INVERSIONE

FEIMEC articolo	mm	L mm	
BW-6	6	135	1
BW-7	7	135	1
BW-8	8	136	1
BW-9	9	143	1
BW-10	10	160	1
BW-11	11	168	1
BW-12	12	174	1
BW-13	13	180	1
BW-14	14	190	1
BW-15	15	200	1
BW-16	16	216	1
BW-17	17	233	1
BW-18	18	239	1
BW-19	19	248	1
BW-20	20	284	1
BW-21	21	284	1
BW-22	22	284	1
BW-24	24	324	1
BW-25	25	324	1
BW-27	27	350	1
BW-30	30	420	1
BW-32	32	420	1



POLIGONALE

CHIAVI COMBINATE A CRICCHETTO  
REVERSIBILE E TESTA A 15°

- SET 5 PZ. 8-10-13-17-19 MM
- SET 12 PZ. 8-9-10-11-12-13-14-15-16-17-18-19 MM

FEIMEC articolo	Descrizione	
BW-519	SET 5 PEZZI	1
BW-1219	SET 12 PEZZI	1



## REVERSIBILE

PRO+ CV POLIGONALE

CHIAVI COMBINATE A CRICCHETTO  
POLIGONALE FINITURA SATINATA  
TESTA A 15° - LEVA DI INVERSIONE

BCS articolo	mm	L mm
BCS 6608	8	140
BCS 6609	9	150
BCS 6610	10	160
BCS 6611	11	165
BCS 6612	12	170
BCS 6613	13	180
BCS 6614	14	190
BCS 6615	15	200
BCS 6616	16	210
BCS 6617	17	225
BCS 6618	18	235
BCS 6619	19	245

### CARATTERISTICHE

- cricchetto 72 denti
- finitura: cromata satinata
- reversibili



novità

**REVERSIBILI**

PRO+ CV

SET CHIAVI COMBINATE A CRICCHETTO  
POLIGONALE REVERSIBILE, 8 - 19 MM

BGS articolo	DESCRIZIONE
BGS 660819	SET 5 PEZZI
BGS 661219	SET 12 PEZZI

CARATTERISTICHE

- comprende:
  - **BGS 660819**  
8 mm (BGS 6608) - 10 mm (BGS 6610)  
13 mm (BGS 6613) - 17 mm (BGS 6617)  
19 mm (BGS 6619)  
con supporto in plastica (BGS 1175)
  - **BGS 661219**  
8 mm (BGS 6608) - 10 mm (BGS 6610)  
11 mm (BGS 6611) - 12 mm (BGS 6612)  
13 mm (BGS 6613) - 14 mm (BGS 6614)  
15 mm (BGS 6615) - 16 mm (BGS 6616)  
17 mm (BGS 6617) - 18 mm (BGS 6618)  
19 mm (BGS 6619)  
con supporto in plastica



BGS articolo	DESCRIZIONE
BGS 30008	SET 12 PEZZI, CHIAVI COMBINATE A CRICCHETTO REVERSIBILI, 8 - 19 MM

CARATTERISTICHE

- chiave con anello a cricchetto da 72 denti
- testa con anello a cricchetto inclinata 15°
- finitura cromata
- misure:  
8 - 9 - 10 - 11 - 12 - 13 - 14 - 15 - 16 - 17 - 18 - 19 mm
- peso: 1,6 kg



EXTRA CORTE

POLIGONALE PRO+ CV

CHIAVI COMBINATE  
CRICCHETTO POLIGONALE REVERSIBILE  
EXTRA-CORTE  
SATINATE CROMATE

BGS articolo	mm	L mm	
BGS 30708	8	88	1
BGS 30709	9	93	1
BGS 30710	10	105	1
BGS 30711	11	120	1
BGS 30712	12	125	1
BGS 30713	13	106	1
BGS 30714	14	120	1
BGS 30715	15	116	1
BGS 30716	16	135	1
BGS 30717	17	125	1
BGS 30718	18	129	1
BGS 30719	19	155	1



PRO+ CV POLIGONALE

BGS articolo	DESCRIZIONE
BGS 30720	SET 8 PEZZI, CHIAVI COMBINATE CRICCHETTO POLIGONALE REVERSIBILE EXTRA-CORTE, 8 - 19 MM

CARATTERISTICHE

- misure: 8-10-12-13-14-15-17-19 mm
- finitura satinata cromata
- in custodia
- peso: 830 g

NOTE

---

---

---

---

---

---

---

---

---

---

---

---

---

---

---

---

---

---

---

---

---

---

---

---

---

---

CHIAVI COMBINATE A CRICCHETTO





CON SNODO

CV

POLIGONALE

**SNODATE**

CHIAVI COMBINATE A CRICCHETTO  
POLIGONALE CON SNODO  
FINITURA LUCIDA

articolo	mm	L mm	
FRW-6	6	135	1
FRW-7	7	135	1
FRW-8	8	136	1
FRW-9	9	143	1
FRW-10	10	160	1
FRW-11	11	168	1
FRW-12	12	174	1
FRW-13	13	180	1
FRW-14	14	193	1
FRW-15	15	200	1
FRW-16	16	216	1
FRW-17	17	233	1
FRW-18	18	239	1
FRW-19	19	250	1
FRW-20	20	250	1
FRW-21	21	260	1
FRW-22	22	285	1
FRW-24	24	320	1
FRW-27	27	355	1
FRW-30	30	420	1
FRW-32	32	420	1



POLIGONALE

CHIAVI COMBINATE A CRICCHETTO  
POLIGONALE CON SNODO

- SET 5 PEZZI 8-10-13-17-19 MM
- SET 12 PEZZI 8-9-10-11-12-13-14-15-16-17-18-19 MM

articolo	Descrizione	
FRW-198	SET 5 PEZZI	1
FRW-2198	SET 12 PEZZI	1



CON SNODO

**SNODATE**

PRO+

CV

POLIGONALE

CHIAVI COMBINATE A CRICCHETTO  
POLIGONALE CON SNODO  
FINITURA SATINATA

articolo	mm	L mm	
BGS 6708	8	140	1
BGS 6709	9	150	1
BGS 6710	10	160	1
BGS 6711	11	165	1
BGS 6712	12	170	1
BGS 6713	13	180	1
BGS 6714	14	190	1
BGS 6715	15	200	1
BGS 6716	16	210	1
BGS 6717	17	225	1
BGS 6718	18	235	1
BGS 6719	19	245	1

CARATTERISTICHE

- cricchetto 72 denti
- finitura: cromata satinata
- snodate 180°



novità



**SNODATE** PRO+

articolo	DESCRIZIONE
BGS 670819	SET 5 PEZZI, CHIAVI COMBINATE A CRICCHETTO POLIGONALE CON SNODO

CARATTERISTICHE

- comprende:  
8 mm (BGS 6708) - 10 mm (BGS 6710)  
13 mm (BGS 6713) - 17 mm (BGS 6717)  
19 mm (BGS 6719)  
con supporto in plastica (BGS 1175)



novità

**SNODATE** PRO+

articolo	DESCRIZIONE
BGS 6546	SET 12 PEZZI, CHIAVI COMBINATE A CRICCHETTO POLIGONALE CON SNODO, 8 - 19 MM

CARATTERISTICHE

- in supporto
- con superficie antiscivolo
- 72 denti
- misure metriche
- materiale: acciaio al cromo vanadio
- testa snodata 180°
- finitura: cromata satinata
- misure:  
8 mm (BGS 6708) - 9 mm (BGS 6709)  
10 mm (BGS 6710) - 11 mm  
12 mm (BGS 6712) - 13 mm (BGS 6713)  
14 mm (BGS 6714) - 15 mm (BGS 6715)  
16 mm (BGS 6716) - 17 mm (BGS 6717)  
18 mm (BGS 6718) - 19 mm (BGS 6719)
- peso 1,7 kg





**CV**  

**POLIGONALE**

**SET 6 PEZZI,  
CHIAVI COMBINATE A CRICCHETTO  
CON SNODO**

BGS articolo	DESCRIZIONE
BGS 30004	<b>METRICHE, 8-19 MM</b>
BGS 30005	<b>IN POLLICI, 1/4" - 9/16"</b>

**CARATTERISTICHE**

- misure:
  - BGS 30004: 8 - 10 - 13 - 14 - 17 - 19 mm
  - BGS 30005: 1/4" - 5/16" - 3/8" - 7/16" - 1/2" - 9/16"
- cricchetto snodato 180°
- meccanismo a cricchetto da 72 denti
- finitura cromata



**SNODATE** 

**CHIAVI COMBINATE A CRICCHETTO, TESTE FLESSIBILI**

BGS articolo	Nr. CHIAVI	MISURE
BGS 30002	12	8 - 19 MM
BGS 30012	13 <b>novità</b>	8 - 32 MM
BGS 30011	22 <b>novità</b>	6 - 32 MM

**CARATTERISTICHE**

- in custodia
- design piatto
- testa ad anello poligonale con cricchetto snodato 180°
- con 72 denti
- misure metriche
- materiale: acciaio al carbonio
- materiale cricchetto: acciaio al cromo vanadio
- finitura superficiale: lucidatura a specchio
- angolo di azionamento: 5°
- misure:
  - **BGS 30002:**  
8 mm (lunghezza 150 mm) - 9 mm (lunghezza 150 mm) - 10 mm (lunghezza 165 mm)  
11 mm (lunghezza 175 mm) - 12 mm (lunghezza 185 mm) - 13 mm (lunghezza 185 mm)  
14 mm (lunghezza 195 mm) - 15 mm (lunghezza 205 mm) - 16 mm (lunghezza 215 mm)  
17 mm (lunghezza 220 mm) - 18 mm (lunghezza 270 mm) - 19 mm (lunghezza 260 mm)
  - **BGS 30012:**  
8 mm (lunghezza 150 mm) - 9 mm (lunghezza 150 mm) - 10 mm (lunghezza 165 mm)  
12 mm (lunghezza 185 mm) - 13 mm (lunghezza 185 mm) - 15 mm (lunghezza 205 mm)  
17 mm (lunghezza 220 mm) - 19 mm (lunghezza 260 mm) - 22 mm (lunghezza 290 mm)  
24 mm (lunghezza 310 mm) - 27 mm (lunghezza 315 mm) - 30 mm (lunghezza 340 mm)  
32 mm (lunghezza 385 mm)
  - **BGS 30011:**  
6 mm (lunghezza 150 mm) - 7 mm (lunghezza 150 mm) - 8 mm (lunghezza 150 mm)  
9 mm (lunghezza 150 mm) - 10 mm (lunghezza 165 mm) - 11 mm (lunghezza 175 mm)  
12 mm (lunghezza 185 mm) - 13 mm (lunghezza 185 mm) - 14 mm (lunghezza 205 mm)  
15 mm (lunghezza 205 mm) - 16 mm (lunghezza 220 mm) - 17 mm (lunghezza 220 mm)  
18 mm (lunghezza 260 mm) - 19 mm (lunghezza 260 mm) - 20 mm (lunghezza 290 mm)  
21 mm (lunghezza 290 mm) - 22 mm (lunghezza 290 mm) - 23 mm (lunghezza 310 mm)  
24 mm (lunghezza 310 mm) - 27 mm (lunghezza 315 mm) - 30 mm (lunghezza 340 mm)  
32 mm (lunghezza 385 mm)



**DOPPIO SNODO**

CV PRO+

BGS articolo	Nr. CHIAVI	MISURE
<b>BGS 6181</b>	5	8 - 19 MM
<b>BGS 6180</b>	19	8 - 19 MM

#### CARATTERISTICHE

- design sottile
- testa ad anello poligonale a cricchetto con doppio anello, snodata 180°
- finitura cromata satinata
- cricchetto 72 denti, angolo di azionamento 5°
- comprende:
  - **BGS 6181**
    - 1 chiave 8 mm, lunghezza 162 mm (BGS 6168)
    - 1 chiave 10 mm, lunghezza 179 mm (BGS 6170)
    - 1 chiave 13 mm, lunghezza 223 mm (BGS 6173)
    - 1 chiave 17 mm, lunghezza 261 mm (BGS 6177)
    - 1 chiave 19 mm, lunghezza 284 mm (BGS 6179)
    - peso 1,5 kg
  - **BGS 6180**
    - 1 chiave 8 mm, lunghezza 162 mm (BGS 6168)
    - 1 chiave 9 mm, lunghezza 162 mm (BGS 6169)
    - 1 chiave 10 mm, lunghezza 179 mm (BGS 6170)
    - 1 chiave 11 mm, lunghezza 203 mm (BGS 6171)
    - 1 chiave 12 mm, lunghezza 223 mm (BGS 6172)
    - 1 chiave 13 mm, lunghezza 223 mm (BGS 6173)
    - 1 chiave 14 mm, lunghezza 245 mm (BGS 6174)
    - 1 chiave 15 mm, lunghezza 245 mm (BGS 6175)
    - 1 chiave 16 mm, lunghezza 261 mm (BGS 6176)
    - 1 chiave 17 mm, lunghezza 261 mm (BGS 6177)
    - 1 chiave 18 mm, lunghezza 284 mm (BGS 6178)
    - 1 chiave 19 mm, lunghezza 284 mm (BGS 6179)
    - peso 3,6 kg

novità  
CON DOPPIO SNODO

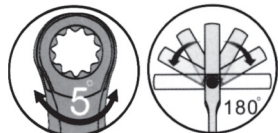

**DOPPIO SNODO**

PRO+ CV POLIGONALE

CHIAVI COMBINATE A CRICCHETTO  
POLIGONALE CON DOPPIO SNODO  
FINITURA SATINATA

BGS articolo	mm	L mm	box
<b>BGS 6168</b>	8	162	1
<b>BGS 6169</b>	9	162	1
<b>BGS 6170</b>	10	179	1
<b>BGS 6171</b>	11	203	1
<b>BGS 6172</b>	12	223	1
<b>BGS 6173</b>	13	223	1
<b>BGS 6174</b>	14	245	1
<b>BGS 6175</b>	15	245	1
<b>BGS 6176</b>	16	261	1
<b>BGS 6177</b>	17	261	1
<b>BGS 6178</b>	18	284	1
<b>BGS 6179</b>	19	284	1

#### CARATTERISTICHE

- design sottile
- testa ad anello poligonale a cricchetto con doppio snodo
- testa ad anello poligonale a cricchetto snodata 180°
- finitura cromata satinata
- cricchetto 72 denti, angolo di azionamento 5°

CON SNODO EXTRA CORTE

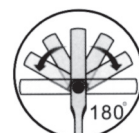

POLIGONALE

PRO+ CV

CHIAVI COMBINATE EXTRA CORTE  
CRICCHETTO POLIGONALE CON SNODO  
SATINATE CROMATE

BGS articolo	mm	L mm	box
<b>BGS 6908</b>	8	95	1
<b>BGS 6909</b>	9	95	1
<b>BGS 6910</b>	10	100	1
<b>BGS 6911</b>	11	100	1
<b>BGS 6912</b>	12	110	1
<b>BGS 6913</b>	13	115	1
<b>BGS 6914</b>	14	120	1
<b>BGS 6915</b>	15	120	1
<b>BGS 6916</b>	16	125	1
<b>BGS 6917</b>	17	130	1
<b>BGS 6918</b>	18	135	1
<b>BGS 6919</b>	19	140	1



**novità** EXTRA CORTE



POLIGONALE

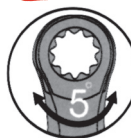

CV



BGS articolo

DESCRIZIONE

BGS 30003

**SET 12 PEZZI,  
CHIAVI COMBINATE A  
CRICCHETTO  
EXTRA-CORTE CON  
SNODO, 8-19 MM**

**CARATTERISTICHE**

- chiave con anello a cricchetto da 72 denti
- testa con anello a cricchetto snodata 180°
- misure:  
8 - 9 - 10 - 11 - 12 - 13 - 14 - 15 - 16 - 17 - 18 - 19 mm
- chiavi extra corte (lunghezza di ciascuna chiave):  
8 (89 mm), 9 (95 mm), 10 (97 mm), 11 (100 mm),  
12 (102 mm), 13 (109 mm), 14 (115 mm),  
15 (119 mm), 16 (123 mm), 17 (129 mm),  
18 (132 mm), 19 (141 mm)
- finitura cromata
- in custodia
- peso: 1,3 kg



PRO+

CV

BGS

articolo

DESCRIZIONE

BGS 6543

**SET 12 PEZZI,  
CHIAVI COMBINATE A  
CRICCHETTO, CORTE,  
SNODATE, 8 - 19 MM**

**CARATTERISTICHE**

- con snodo a 90°
- materiale: acciaio al cromo vanadio
- Dx e Sx
- in vassoio in gommapiuma con una sede per ogni chiave
- con superficie antiscivolo
- cricchetto 72 denti, angolo di azionamento 5°
- misure metriche
- cricchetto poligonale
- finitura: cromata satinata
- comprende chiavi combinate a cricchetto corte snodate:  
8 mm (BGS 6908) - 9 mm (BGS 6909)  
10 mm (BGS 6910) - 11 mm (BGS 6911)  
12 mm (BGS 6912) - 13 mm (BGS 6913)  
14 mm (BGS 6914) - 15 mm (BGS 6915)  
16 mm (BGS 6916) - 17 mm (BGS 6917)  
18 mm (BGS 6918) - 19 mm (BGS 6919)
- peso 2,4 kg



PRO+

SUPPORTO PER CHIAVI COMBINATE

BGS articolo

DESCRIZIONE

BGS 1176

12 VANI

BGS 1177

15 VANI

**CARATTERISTICHE**

- dimensioni:  
- BGS 1176: 226 x 155 x 23 mm  
- BGS 1177: 297 x 180 x 28 mm
- in plastica nera
- con fori per fissaggio a muro



PRO+

BGS articolo

DESCRIZIONE

BGS 1175

**SUPPORTO DA  
8 VANI PER CHIAVI  
COMBINATE**

**CARATTERISTICHE**

- in plastica nera
- per chiavi di misura fino a 20 mm
- meccanismo di chiusura
- peso: 70 g



PRO+

SUPPORTO PER CHIAVI COMBINATE

BGS articolo

DESCRIZIONE

BGS 6781

12 VANI

BGS 6782

8 VANI

**CARATTERISTICHE**

- adatto per fissaggio a muro
- dimensioni (lunghezza x larghezza x altezza):  
- BGS 6781: 280 X 130 X 37 mm  
- BGS 6782: 220 X 130 X 37 mm
- impugnatura in materiale bi-componente
- materiale: plastica
- colore: nero



## A FRIZIONE



### CHIAVI POLIGONALI A FRIZIONE

BSG articolo	DESCRIZIONE
<b>BGS 75065</b>	<b>65 MM</b>
<b>BGS 75070</b>	<b>70 MM</b>
<b>BGS 75075</b>	<b>75 MM</b>
<b>BGS 75080</b>	<b>80 MM</b>
<b>BGS 75085</b>	<b>85 MM</b>

#### CARATTERISTICHE

- particolarmente adatte per costruzioni in acciaio e ponteggi
- con albero rotondo
- materiale: acciaio al carbonio
- finitura: fosfatata
- impronta: poligonale

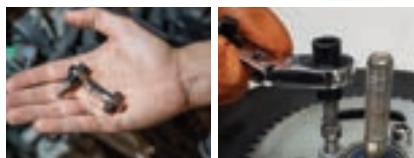

BSG articolo	DESCRIZIONE
<b>FM 1413</b>	<b>SET 3 PEZZI, CHIAVI A CRICCHETTO PIEGHEVOLI</b>

#### CARATTERISTICHE

- con cricchetti 72 denti
- ideale per uso in spazi ristretti
- doppio snodo da 180°
- comprende:
  - chiave a cricchetto doppio snodo 8 - 10 mm lunghezza 65 mm
  - chiave a cricchetto doppio snodo 11 - 13 mm lunghezza 75 mm
  - chiave a cricchetto doppio snodo, lunghezza 65 mm
  - portabussole quadro maschio 1/4"
  - portainseriti esagono femmina 1/4"



**1 CHIAVE  
4 MISURE**

**CHIAVI COMBinate A DOPPIO CRICCHETTO POLIGONALE CON 2 MISURE IN OGNI LATO + LEVA DI INVERSIONE**

BSG articolo	mm	L mm	
<b>DPW 8123</b>	8 x 10 12 x 13	170	1
<b>DPW 1019</b>	10 x 13 17 x 19	210	1
<b>DPW 1419</b>	14 x 17 18 x 19	225	1
<b>DPW 82</b>	<b>SET 2 CHIAVI IN CUSTODIA DPW 8123 + DPW 1419</b>		1



**CHIAVE A CRICCHETTO "4 IN 1"**

BSG articolo	mm
<b>BGS 30818</b>	<b>10 X 12 - 14 X 17</b>

#### CARATTERISTICHE

- chiavi a cricchetto con 4 misure per ogni chiave
- satinare cromate
- peso: 220 g





PRO+ **CV** POLIGONALE

<b>BGS</b> articolo	<b>DESCRIZIONE</b>
<b>BGS 1556</b>	<b>SET 3 PEZZI, CHIAVI A CRICCHETTO "4 IN 1"</b>

#### CARATTERISTICHE

- 3 chiavi a cricchetto con 4 misure per ogni chiave
- misure: 8 x 9 - 10 x 11 mm, 12 x 13 - 14 x 15 mm, 16 x 17 - 18 x 19 mm
- reversibili
- in custodia
- peso: 560 g



PRO+ **CV** POLIGONALE

<b>BGS</b> articolo	<b>DESCRIZIONE</b>
<b>BGS 1541</b>	<b>SET 10 PEZZI, CHIAVI A CRICCHETTO A DOPPIA TESTA SNODATA, 8-19 MM</b>

#### CARATTERISTICHE

- chiavi extra-lunghe / con teste snodate
- comprende:
  - BGS 8 x 9 mm (lunghezza: 237 mm),
  - BGS 10 x 11 mm (lunghezza: 294 mm),
  - BGS 12 x 13 mm (lunghezza: 327 mm),
  - BGS 14 x 15 mm (lunghezza: 370 mm),
  - BGS 16 x 18 mm (lunghezza: 409 mm),
  - BGS 17 x 19 mm (lunghezza: 412 mm)
- 3 adattatori per bussole: 1/4" - 3/8" - 1/2"
- peso: 2,7 kg

#### RICAMBI

<b>BGS</b> articolo	<b>DESCRIZIONE</b>
<b>BGS 1541-8X9</b>	<b>8 X 9 MM</b>
<b>BGS 1541-10X11</b>	<b>10 X 11 MM</b>
<b>BGS 1541-12X13</b>	<b>12 X 13 MM</b>
<b>BGS 1541-14X15</b>	<b>14 X 15 MM</b>
<b>BGS 1541-16X18</b>	<b>16 X 18 MM</b>
<b>BGS 1541-17X19</b>	<b>17 X 19 MM</b>



<b>BGS</b> articolo	<b>DESCRIZIONE</b>
<b>BGS 91541</b>	<b>SET 10 PEZZI, CHIAVI A CRICCHETTO A DOPPIA TESTA SNODATA, 8-19 MM</b>

#### CARATTERISTICHE

- chiavi extra-lunghe / con teste snodate
- forgiato a freddo
- snodate, teste flessibili regolabili a 90°
- cricchetto a dentatura fine: 72 denti
- finitura: cromata lucida
- in custodia in stoffa
- comprende:
  - chiave a cricchetto a doppia testa snodata, poligonale:
    - 8 x 9 mm, lunghezza: 245 mm
    - 10 x 11 mm, lunghezza: 280 mm
    - 12 x 13 mm, lunghezza: 340 mm
    - 14 x 15 mm, lunghezza: 380 mm
    - 16 x 18 mm, lunghezza: 410 mm
    - 17 x 19 mm, lunghezza: 415 mm
  - 3 adattatori bussole:
    - attacco 14 mm - quadro maschio 1/4"
    - attacco 14 mm - quadro maschio 3/8"
    - attacco 19 mm - quadro maschio 1/2"
  - 1 adattatore portainseriti magnetico,
    - attacco 14 mm - portainseriti esagonale 1/4"
- peso: 1,9 kg



<b>BGS</b> articolo	<b>DESCRIZIONE</b>
<b>BGS 6837</b>	<b>SET 3 PEZZI, CHIAVI A CRICCHETTO "4 IN 1", 8 X 9 - 18 X 19 MM</b>

#### CARATTERISTICHE

- 3 chiavi a cricchetto con 4 misure per ogni chiave
- misure:
  - 8 x 9 - 10 x 11 mm
  - 12 x 13 - 14 x 15 mm
  - 16 x 17 - 18 x 19 mm
- reversibili
- in supporto
- peso: 680 g



**POLIGONALE TORX®**

1/4" 1/4" 3/8" 1/2"





**FEEMEC**  
articolo

**DESCRIZIONE**

**24260**

**SET 23 PEZZI,  
CHIAVI EXTRA-LUNGHE  
CON BUSSOLE E  
ADATTATORI**

#### CARATTERISTICHE

- chiavi a cricchetto extra-lunghe da 14 e 17 mm, lunghezza 395 mm, anello+cricchetto poligonale con snodo 180°
- chiavi a bussola poligonali:
  - attacco esagonale 14 mm: 10, 11, 12, 13, 14 mm
  - attacco esagonale 17 mm: 15, 16, 17, 18, 19 mm
- chiavi a bussola poligonali lunghezza 63 mm:
  - attacco esagonale 14 mm: 14 mm
  - attacco esagonale 17 mm: 17 mm
- chiavi a bussola Torx femmina:
  - attacco esagonale 14 mm: E8, E10, E12, E14
  - attacco esagonale 17 mm: E16, E18, E20, E22, E22
- adattatore porta inserti:
  - attacco esagonale 14 mm -  1/4"
- adattatori porta bussole:
  - attacco esagonale 14 mm -  1/4"
  - attacco esagonale 17 mm -  3/8"
  - attacco esagonale 17 mm -  1/2"
- 10 OR di ricambio per chiavi att. esagonale 14 mm  
10 OR di ricambio per chiavi att. esagonale 17 mm

#### RICAMBI

<b>FEEMEC</b> articolo	<b>DESCRIZIONE</b>
24260-10 DSKT	<b>BUSSOLA POLIG. 10 MM</b>
24260-11 DSKT	<b>BUSSOLA POLIG. 11 MM</b>
24260-12 DSKT	<b>BUSSOLA POLIG. 12 MM</b>
24260-13 DSKT	<b>BUSSOLA POLIG. 13 MM</b>
24260-14 DSKT	<b>BUSSOLA POLIG. 14 MM</b>
24260-15 DSKT	<b>BUSSOLA POLIG. 15 MM</b>
24260-16 DSKT	<b>BUSSOLA POLIG. 16 MM</b>
24260-17 DSKT	<b>BUSSOLA POLIG. 17 MM</b>
24260-18 DSKT	<b>BUSSOLA POLIG. 18 MM</b>
24260-19 DSKT	<b>BUSSOLA POLIG. 19 MM</b>
24260-CRICCO 14	<b>CHIAVE A CRICCHETTO 14 MM, L. 395 MM</b>
24260-CRICCO 17	<b>CHIAVE A CRICCHETTO 17 MM, L. 395 MM</b>



**POLIGONALE**

**BGS**  
articolo

**DESCRIZIONE**

**BGS 1450**

**SET 5 PEZZI,  
CRICCHETTI,  
6X8-19X22 MM**

#### CARATTERISTICHE

- finitura cromata
- piatte
- reversibili
- comprende: 6x8 - 9x10 - 12x13 - 15x17 - 19x22 mm
- peso: 1,3 kg



**ESAGONO POLIGONALE**

**BGS**  
articolo

**DESCRIZIONE**

**BGS 71016**

**CHIAVE A CRICCHETTO  
DOPPIO,  
CON 5 ADATTATORI,  
8 - 19 MM**

#### CARATTERISTICHE

- con adattatori intercambiabili per chiave a cricchetto
- cricchetto a denti fini, 72 denti
- materiale chiave a cricchetto doppio: acciaio
- materiale adattatori: acciaio al cromo vanadio
- impronta poligonale
- comprende:
  - 1 adattatore esagonale 8 mm
  - 1 adattatore esagonale 10 mm
  - 1 adattatore esagonale 12 mm
  - 1 adattatore esagonale 13 mm
  - 1 adattatore esagonale 17 mm
  - 1 chiave a cricchetto doppia 14 x 19 mm
- peso: 320 g



**novità**  
**CHIAVI A CRICCHETTO  
DOPPIA ESTREMITÀ SNODATA,  
TIPO TORX**

**BGS**  
articolo

**TX**

**L**  
mm

**BGS 71028-6X8**

**E 6 X E 8**

**186**

**BGS 71028-10X12**

**E 10 X E 12**

**200**

**BGS 71028-14X18**

**E 14 X E 18**

**238**

**BGS 71028-20X24**

**E 20 X E 24**

**265**

#### CARATTERISTICHE

- tipo Torx
- per il montaggio e lo smontaggio in aree difficilmente accessibili
- con doppio snodo a 90°
- cricchetto 72 denti
- materiale: acciaio al cromo vanadio
- finitura: cromata satinata
- ogni chiave due misure



**BGS**  
articolo

**DESCRIZIONE**

**BGS 71028**

**SET 4 PEZZI,  
CHIAVI A CRICCHETTO  
A DOPPIA ESTREMITÀ  
SNODATA, TIPO TORX,  
E6 - E24**

#### CARATTERISTICHE

- misure:
  - E6 x E8 (lunghezza 186 mm),
  - E10 x E12 (lunghezza 200 mm)
  - E14 x E18 (lunghezza 238 mm)
  - E20 x E24 (lunghezza 265 mm)
- cricchetto 72 denti
- finitura cromata satinata
- doppio snodo
- peso: 840 g



### ADATTATORI PER CHIAVI A CRICCHETTO

FEEMEC articolo	Descrizione		
WR 143812	SET 4 PEZZI ADATTATORI PER CHIAVI A CRICCO (WR 141014 - 141063 - 141338 - 141912)	1	
	 Adattatore		
WR 141014	10 mm  1/4" inserti	1	
WR 145016	13 mm  5/16" inserti	1	
WR 141610	13 mm  10 mm. inserti	1	
WR 141063	10 mm  1/4" bussole	1	
WR 141338	13 mm  3/8" bussole	1	
WR 141912	19 mm  1/2" bussole	1	



BGS articolo	DESCRIZIONE
BGS 8210	SET 4 PEZZI, ADATTATORI PER CHIAVI A CRICCHETTO

### CARATTERISTICHE

- 3 adattatori con pulsante di sgancio rapido:
  - 1/4" quadro (per chiavi a cricchetto da 10 mm),
  - 3/8" quadro (per chiavi a cricchetto da 13 mm),
  - 1/2" quadro (per chiavi a cricchetto da 19 mm),
- 1 adattatore per inserti da 1/4" (per chiavi a cricchetto da 10 mm),
- finitura lucida
- peso: 110 g





BGS articolo	DESCRIZIONE
BGS 98210	SET 4 PEZZI, ADATTATORI PER CHIAVI A CRICCHETTO

### CARATTERISTICHE

- 3 adattatori con pulsante di sgancio rapido:
  - 1/4" quadro (per chiavi a cricchetto da 14 mm)
  - 3/8" quadro (per chiavi a cricchetto da 14 mm)
  - 1/2" quadro (per chiavi a cricchetto da 19 mm)
- 1 adattatore per inserti da 1/4" (per chiavi a cricchetto da 14 mm),
- finitura cromata lucida + nero opaco
- peso: 130 g





### CHIAVE TORX® MASCHIO ATTACCO ESAGONALE 13 MM CON SFERA IDEALE PER USO CON CHIAVI A CRICCHETTO

FEEMEC articolo		L mm	
50015	TX 15	25	1
50020	TX 20	25	1
50025	TX 25	25	1
50027	TX 27	25	1
50030	TX 30	25	1
50040	TX 40	25	1
50045	TX 45	25	1
50050	TX 50	25	1
50055	TX 55	25	1





### CHIAVE XZN MASCHIO ATTACCO ESAGONALE 13 MM CON SFERA IDEALE PER USO CON CHIAVI A CRICCHETTO

FEEMEC articolo		L mm	
50404	M 4	25	1
50405	M 5	25	1
50406	M 6	25	1
50408	M 8	25	1
50410	M 10	25	1



### CHIAVE ESAGONALE MASCHIO ATTACCO ESAGONALE 13 MM CON SFERA IDEALE PER USO CON CHIAVI A CRICCHETTO

FEEMEC articolo		L mm	
50204	4	25	1
50205	5	25	1
50206	6	25	1
50207	7	25	1
50208	8	25	1
50210	10	25	1

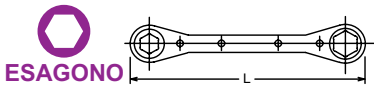

**CRICCHETTO SENZA LEVA REVERSIBILE**

<b>Koken</b> articolo	mm	L mm	
102NM-6X7	6 X 7	108	1
102NM-7X8	7 X 8	108	1
102NM-8X9	8 X 9	134	1
102NM-8X10	8 X 10	134	1
102NM-10X11	10 X 11	140	1
102NM-10X12	10 X 12	140	1
102NM-11X13	11 X 13	145	1
102NM-12X13	12 X 13	145	1
102NM-12X14	12 X 14	145	1

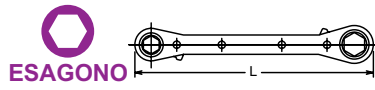

**CRICCHETTO REVERSIBILE CON LEVA**

<b>Koken</b> articolo	mm	L mm	
102KM-6X7	6 X 7	108	1
102KM-7X8	7 X 8	108	1
102KM-8X9	8 X 9	134	1
102KM-8X10	8 X 10	134	1
102KM-10X11	10 X 11	141	1
102KM-10X12	10 X 12	141	1
102KM-12X13	12 X 13	146	1
102KM-12X14	12 X 14	146	1
102KM-13X17	13 X 17	200	1
102KM-14X17	14 X 17	200	1

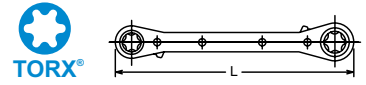

**CRICCHETTO REVERSIBILE CON LEVA**

<b>Koken</b> articolo		L mm	
102KT-E4XE6	E 4 X E 6	108	1
102KT-E6XE8	E 6 X E 8	108	1
102KT-E10XE12	E10 X E12	134	1

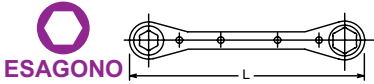

**CRICCHETTO SENZA LEVA REVERSIBILE**

<b>Koken</b> articolo	pollici	L mm	
102NA-7/32 X 1/4	7/32" X 1/4"	108	1
102NA-1/4 X 9/32	1/4" X 9/32"	108	1
102NA-1/4 X 5/16	1/4" X 5/16"	134	1
102NA-5/16 X 11/32	5/16" X 11/32"	134	1
102NA-5/16 X 3/8	5/16" X 3/8"	140	1
102NA-3/8 X 7/16	3/8" X 7/16"	140	1
102NA-7/16 X 1/2	7/16" X 1/2"	145	1
102NA-1/2 X 9/16	1/2" X 9/16"	145	1

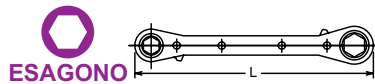

**CRICCHETTO REVERSIBILE CON LEVA**

<b>Koken</b> articolo	pollici	L mm	
102KA-7/32X1/4	7/32" X 1/4"	108	1
102KA-1/4X5/16	1/4" X 5/16"	108	1
102KA-5/16X11/32	5/16" X 11/32"	134	1
102KA-3/8X7/16	3/8" X 7/16"	141	1
102KA-1/2X9/16	1/2" X 9/16"	146	1

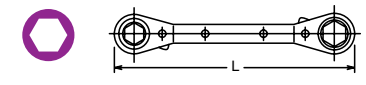

**CRICCHETTO REVERSIBILE PIEGATO**

<b>Koken</b> articolo	mm	L mm	
103KM-6X7	6 X 7	103	1
103KM-7X8	7 X 8	103	1
103KM-8X9	8 X 9	128	1
103KM-8X10	8 X 10	128	1
103KM-10X11	10 X 11	134	1
103KM-10X12	10 X 12	134	1
103KM-12X13	12 X 13	139	1
103KM-12X14	12 X 14	139	1

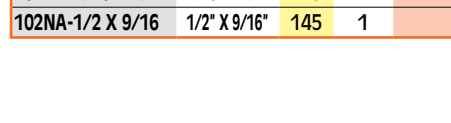

**CRICCHETTO REVERSIBILE PIEGATO**

<b>Koken</b> articolo	pollici	L mm	
103KA-7/32 X 1/4	7/32" X 1/4"	108	1
103KA-1/4 X 5/16	1/4" X 5/16"	108	1
103KA-5/16 X 11/32	5/16" X 11/32"	134	1
103KA-5/16 X 3/8	5/16" X 3/8"	134	1
103KA-3/8 X 7/16	3/8" X 7/16"	140	1
103KA-7/16 X 1/2	7/16" X 1/2"	145	1
103KA-1/2 X 9/16	1/2" X 9/16"	145	1



**CRICCHETTO REVERSIBILE 2 IN 1  
4 MISURE - 2 IN OGNI LATO**

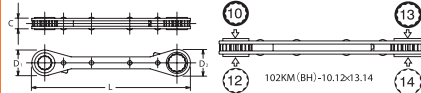

<b>Koken</b> articolo	mm	mm	L mm	
102KM.BH-5,5x6-7x8	5,5X6	7X8	108	1
102KM.BH-8x10-12x13	8X10	12X13	141	1
102KM.BH-9x10-11x12	9X10	11X12	141	1
102KM.BH-10x12-13x14	10X12	13X14	146	1
102KM.BH-13x14-15x17	13X14	15X17	200	1



**POLLICI** JAPAN



**POLIGONALE**



**CRICCHETTO REVERSIBILE PIEGATO POLIGONALE**

Koken articolo	pollici	L mm	
103KA.BH-1/4X5/16	1/4" X 5/16"	108	1
103KA.BH-3/8X7/16	3/8" X 7/16"	140	1

**JAPAN**



**TORX®**



**CRICCHETTO REVERSIBILE PIEGATO**

Koken articolo		L mm	
103KT-E4XE6	E 4 X E 6	104	1
103KT-E6XE8	E 6 X E 8	104	1
103KT-E10XE12	E 10 X E 12	128	1
103KT-E14XE16	E 14 X E 16	139	1

**JAPAN**



**ESAGONO**

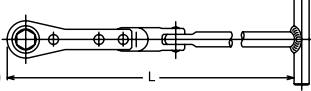

**CRICCHETTO DOPPIO SNODO**

Koken articolo	mm	L mm	
154M-8	8	249	1
154M-10	10	297	1
154M-12	12	300	1
154M-13	13	301	1
154M-14	14	301	1

**JAPAN**



**ESAGONO**

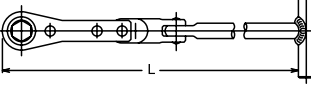

**CRICCHETTO DOPPIO SNODO E BLOCCAGGIO**

Koken articolo	mm	L mm	
154ML-10	10	297	1
154ML-12	12	300	1

**JAPAN**



**ESAGONO**



**CRICCHETTO SNODATO PORTA BUSSOLE CON ATTACCO ESAGONALE 10 mm**

Koken articolo	DESCRIZIONE
1206 K	SET 3 PEZZI

**CONTENUTO**

BUSSOLE	12, 14 mm
---------	-----------



**JAPAN**



**ESAGONO**



**CRICCHETTO REVERSIBILE**

Koken articolo	mm	L mm	
145KM-H-10	10	125	1

**JAPAN**



**ESAGONO**



**CHIAVI A BUSSOLA A MANO BOCCA ESAGONALE EXTRA CORTE PER CRICCHETTI 10 MM**

Koken articolo	mm	D mm	L mm	
150-10H-5	5	12	11	1
150-10H-6	6	12	12,5	1
150-10H-7	7	12	14	1
150-10H-8	8	12	15,5	1
150-10H-9	9	13	16	1
150-10H-10	10	14,3	17	1
150-10H-12	12	17,4	19,5	1

**JAPAN**



Koken articolo	DESCRIZIONE
1203	Cassetta metallica 7 Pz. 130 x 65 x h 20 mm

**CARATTERISTICHE**

BUSSOLE	150-10H	5, 6, 7, 8, 9, 10
ACCESSORI	145KM-10H	

**JAPAN**



**POLIGONALE**



**CHIAVI A BUSSOLA POLIGONALI A MANO BOCCA ESAGONALE EXTRA CORTE PER CRICCHETTI 14 MM**

Koken articolo	mm	D mm	L mm	
150-14H-10	10	16,0	17	1
150-14H-12	12	17,3	18	1
150-14H-14	14	19,2	21	1

**JAPAN**



**LEVA A CRICCO CON ACCESSORI**

Koken articolo	DESCRIZIONE
1210 EK	Kit 11 Pz. in contenitore plastico

**CARATTERISTICHE**

BUSSOLE	179B-12H	10-12-13 mm
INSERTI	XZN 179B-12H	M8, M10, M12
INSERTI	TORX® 179B-12H	T40, T45, T50
INSERTI	ESAGONO 179B-12H	8 mm

**Per Audi, BMW, Citroen, Fiat, Ford, Lancia, Nissan, Smart, Mercedes, Opel, Peugeot, Renault, Rover, Seat, Skoda, Volkswagen.**

**JAPAN**



**CRICCHETTO DOPIO**

1/4" 3/8"

Koken articolo	1/4" x 3/8"	L mm	
137-1/4x3/8		141	1

**JAPAN**



**PHILLIPS**

**INSERTO PER CRICCHETTO**

1/4"

Koken articolo	PH	L mm	
101P-1	PH 1	20,5	1
101P-2	PH 2	20,5	1
101P-3	PH 3	20,5	1

**JAPAN**



**TORX**

**INSERTO CON SFERA PER CRICCHETTO**

1/4"

Koken articolo	TORX	L mm	
101-T9	TX 9	25	1
101-T10	TX 10	25	1
101-T15	TX 15	25	1
101-T20	TX 20	25	1
101-T25	TX 25	25	1
101-T27	TX 27	25	1
101-T30	TX 30	25	1

**JAPAN**



**CRICCHETTO DOPIO PER INSERTI CON SFERA ART. 101**

1/4" 1/4"

Koken articolo	1/4" x 1/4"	L mm	
138-1/4x1/4		141	1

**JAPAN**



**TAGLIO**

**INSERTO CON SFERA PER CRICCHETTO**

1/4"

Koken articolo	mm	L mm	
101S-1,0x7	1.0 x 7	15	1
101S-1,2x7	1.2 x 7	15	1

**JAPAN**



**TORX CON FORO**

**INSERTO CON SFERA PER CRICCHETTO**

1/4"

Koken articolo	TORX	L mm	
101-T10H	TH 10	25	1
101-T15H	TH 15	25	1
101-T20H	TH 20	25	1
101-T25H	TH 25	25	1
101-T27H	TH 27	25	1
101-T30H	TH 30	25	1

**JAPAN**



**CRICCHETTO**

1/4"

Koken articolo	1/4"	L mm	
139-1/4		125	1

**JAPAN**



**ESAGONO**

**INSERTO CON SFERA PER CRICCHETTO**

1/4"

Koken articolo	mm	L mm	
101H-3	3	20,5	1
101H-4	4	20,5	1
101H-5	5	20,5	1
101H-6	6	20,5	1
101H-7	7	20,5	1
101H-8	8	20,5	1

**JAPAN**



**ESAGONO**

**INSERTO CON SFERA PER CRICCHETTO**

5/16"

Koken articolo	mm	L mm	
128H-3	3	32	1
128H-4	4	32	1
128H-5	5	32	1
128H-6	6	32	1
128H-8	8	32	1

**JAPAN**



**POLIGONALE**

**CRICCHETTO POLIGONALE PER INSERTI CON SFERA ART. 101-128**

**POLLICI**

Koken articolo	pollici	L mm	
R810-1/4x5/16	1/4" x 5/16"	108	1
R810-3/8x7/16	3/8" x 7/16"	140	1
R810-1/2x9/16	1/2" x 9/16"	145	1

**JAPAN**



**ESAGONO**

**INSERTO CON SFERA PER CRICCHETTO**

1/4"

Koken articolo	mm	L mm	
101B-3	3	25	1
101B-4	4	25	1
101B-5	5	25	1
101B-6	6	25	1



**JAPAN**



**TORX®**

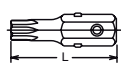

5/16"

**INSERTO PER CRICCHETTO**

Koken articolo	Icona	L mm	Quantità
128-T10	TX 10	32	1
128-T15	TX 15	32	1
128-T20	TX 20	32	1
128-T25	TX 25	32	1
128-T27	TX 27	32	1
128-T30	TX 30	32	1

**JAPAN**



1/4"



5/16"

**ADATTATORE CON SFERA**

Koken articolo	Icona	L mm	Quantità
101A	1/4"	20	1

**JAPAN**



Koken articolo	DESCRIZIONE
1202	Cassetta metallica 15 Pz. 190 x 60 x h 30 mm

**CARATTERISTICHE**

	101P	1, 2, 3
	101S	1x7
	101B	3, 4, 5, 6
	101T	8
	138	CRICCHETTO

**JAPAN**



Koken articolo	DESCRIZIONE
2254M	Cassetta metallica 12 Pz. 160 x 100 x h 28 mm

**CARATTERISTICHE**

	101P	1, 2, 3
	101S	1x7, 1,2x7
	101H	3, 4, 5

**ACCESSORI**

102NA-1/4x5/16	
2769F	
101A	
2137 K	

**TOP**

**POLLICI**

3/16"  
1/4"

**QUADRO**



5/16"  
3/8"

**QUADRO**

**QUADRO QUADRO**

FEFMEC articolo	DESCRIZIONE
RVKT 3153	CHIAVE QUADRA CON DOPPIO CRICCHETTO, IN POLLICI, 3/16" X 1/4"-5/16" X 3/8"

**CARATTERISTICHE**

- piatte
- reversibili
- misure: 3/16" X 1/4" - 5/16" X 3/8"



PRO+

CV

### CHIAVE PER RACCORDI ESAGONALE

BGS articolo	mm
BGS 1750	10 X 11
BGS 1751	12 X 13
BGS 1752	15 X 17

#### CARATTERISTICHE

- finitura satinata cromata
- esagonali
- angolo 15°



PRO+

CV

BGS articolo	DESCRIZIONE
BGS 1755	SET 2 PEZZI, CHIAVI PER RACCORDI ESAGONALI, 10X11 - 12X13 MM

#### CARATTERISTICHE

- finitura satinata cromata
- esagonali
- comprende:
  - art. BGS 1750: 10 x 11 mm
  - art. BGS 1751: 12 x 13 mm
- peso: 160 g



BGS 1745-8x9

PRO+

CV

BGS articolo	DESCRIZIONE
BGS 1745	SET 6 PEZZI, CHIAVI PER RACCORDI ESAGONALE, 8X9 - 18X19 MM

#### CARATTERISTICHE

- forgiate a freddo
- per viti su linee freni
- misure: 8x9, 10x11, 12x13, 14x15, 16x17, 18x19 mm
- finitura cromata satinata

#### RICAMBI

BGS articolo	DESCRIZIONE
BGS 1745-8X9	CHIAVE 8 X 9 MM



PRO+

CV

### CHIAVE PER RACCORDI APERTE

BGS articolo	mm	
BGS 1761-8X10	8 x 10	1
BGS 1761-9X11	9 x 11	1
BGS 1761-12X13	12 x 13	1
BGS 1761-14X15	14 x 15	1
BGS 1761-16X18	16 x 18	1
BGS 1761-17X19	17 x 19	1
BGS 1761-17X22	17 x 22	1
BGS 1761-19X22	19 x 22	1
BGS 1761-24X27	24 x 27	1
BGS 1761-30X32	30 x 32	1

#### CARATTERISTICHE

- finitura satinata cromata
- articoli BGS 1761-17x22, BGS 1761-24x27 e BGS 1761-30x32 poligonali



PRO+

CV

BGS articolo	DESCRIZIONE
BGS 1761	SET 6 PEZZI, CHIAVI PER RACCORDI ESAGONALI, 8X10 - 17X19 MM

#### CARATTERISTICHE

- finitura satinata cromata
- misure: 8 x 10 mm, 9 x 11 mm, 12 x 13 mm, 14 x 15 mm, 16 x 18 mm, 17 x 19 mm
- In custodia
- peso: 920 g

POLLICI



PRO+

CV

BGS articolo	DESCRIZIONE
BGS 1782	SET 4 PEZZI, CHIAVI PER RACCORDI ESAGONALI, SFALSATE DI 15°. MISURE IN POLLICI, 5/16" - 3/4"

#### CARATTERISTICHE

- finitura cromata satinata
- misure: 5/16"x3/8", 7/16"x1/2", 9/16"x5/8", 11/16"x3/4"
- forgiate a freddo
- in custodia
- peso: 520 g





**CHIAVE SNODATA ESAGONALE E POLIGONALE PER RACCORDI TUBI CHROM-VANADIUM - CROMATA HRC 44/48**

articolo	mm	L mm	
CRT-8	8	129	1
CRT-9	9	129	1
CRT-10	10	129	1
CRT-11	11	148	1
CRT-12	12	148	1
CRT-13	13	175	1
CRT-14	14	175	1
CRT-15	15	175	1
CRT-17	17	190	1
CRT-19	19	190	1
CRT-21	21	190	1
CRT-22	22	190	1
CRT-24	24	190	1
CRT-27	27	200	1



**CHIAVE SNODATA ESAGONALE E POLIGONALE PER RACCORDI TUBI CHROM-VANADIUM - CROMATA HRC 44/48**

articolo	pollici	L mm	
CRT-5/16"	5/16"	129	1
CRT-3/8"	3/8"	129	1
CRT-7/16"	7/16"	148	1
CRT-1/2"	1/2"	148	1
CRT-9/16"	9/16"	175	1
CRT-5/8"	5/8"	175	1
CRT-11/16"	11/16"	190	1
CRT-3/4"	3/4"	190	1
CRT-13/16"	13/16"	190	1
CRT-7/8"	7/8"	190	1
CRT-15/16"	15/16"	190	1



**CHIAVI DOPPIO SNODO PER FRENI, MISURE METRICHE**

articolo	DESCRIZIONE
BGS 30413	<b>CHIAVE DOPPIO SNODO, 10 X 12 MM</b>

- CARATTERISTICHE**
- con estremità snodate - regolabili in continuo
  - peso: 90 g



**SERIE 7 PEZZI CHIAVE SNODATA ESAGONALE - POLIGONALE**

articolo	Descrizione	
CRT-817	SET 7 PEZZI 8-10-11-12 13-14-17	1



**SERIE 7 PEZZI CHIAVE SNODATA ESAGONALE - POLIGONALE IN POLLICI**

articolo	Descrizione	
CRT-534	SET 7 PEZZI 5/16"-3/8" - 7/16"- 1/2"-9/16"-5/8"-3/4"	1



articolo	DESCRIZIONE
BGS 6931	<b>SET 6 PEZZI, CHIAVI SNODATE PER RACCORDI TUBI, ATTACCO 1/2"</b>

- CARATTERISTICHE**
- adatto per tubi del carburante, tubi idraulici, tubi per il condizionamento dell'aria, ecc.
  - teste flessibili fino a 220°
  - misure: 12 - 14 - 16 - 16 - 17 - 18 - 19 mm
  - attacco quadro: 1/2"
  - lunghezza: da 113 a 128 mm
  - peso: 2,5 kg



novità

## A CRICCHETTO

PRO+

CHIAVE PER TUBI FRENI CON FUNZIONE CRICCHETTO

BGS articolo	MM	L MM
BGS 73362	8 X 9 MM	122
BGS 73360	10 X 11 MM	138
BGS 73361	12 X 13 MM	145

### CARATTERISTICHE

- per la maggior parte dei raccordi per tubi freno
- racchiude dadi e bulloni
- la forza viene trasmessa mediante i lati per proteggere la testa esagonale
- design sottile per lavorare in aree difficili da raggiungere
- materiale: acciaio al cromo vanadio
- finitura: cromata satinata



novità



3/8"

PRO+

CROMO

BGS articolo

### DESCRIZIONE

BGS 74302

SET 6 PEZZI, CHIAVI A ZAMPA DI GALLO SNODATE, ATTACCO 3/8"

### CARATTERISTICHE

- adatto per lavorare su impianti di carburante, idraulici, di condizionamento, ecc.
- adatto anche per l'accoppiamento di dadi e raccordi
- ideali per lavorare in aree di difficile accesso
- teste snodate 220°
- teste avvitare
- materiale: acciaio al cromo vanadio
- attacco quadro femmina: 3/8"
- finitura: fosfatata
- comprende chiavi a zampa di gallo snodate, attacco 3/8":
  - 12 mm, lunghezza 110 mm
  - 14 mm, lunghezza 115 mm
  - 16 mm, lunghezza 125 mm
  - 17 mm, lunghezza 125 mm
  - 18 mm, lunghezza 125 mm
  - 19 mm, lunghezza 125 mm
- peso: 1,7 kg



ESAGONO

CV

PRO+

BGS articolo

### DESCRIZIONE

BGS 30836

SET 5 PEZZI, CHIAVI COMBinate A CRICCHETTO PER RACCORDI TUBI, 8-12 MM

### CARATTERISTICHE

- misure: 8 - 9 - 10 - 11 - 12 mm
- cricchetto 72 denti
- in custodia
- finitura satinata cromata
- peso: 560 g

### RICAMBI

BGS articolo	DESCRIZIONE
BGS 30838	8 MM
BGS 30839	9 MM
BGS 30840	10 MM
BGS 30841	11 MM
BGS 30842	12 MM
TSC 13	13 MM



**ESAGONO** **CV** **PRO+**

BSG articolo	DESCRIZIONE
BGS 30849	<b>SET 9 PEZZI, CHIAVI COMBinate A CRICCHETTO PER RACCORDI TUBI, 8 - 17 MM</b>

#### CARATTERISTICHE

- misure: 8 - 9 - 10 - 11 - 12 - 13 - 14 - 15 - 17 mm
- cricchetto 72 denti
- in custodia
- finitura satinata cromata
- peso: 1,7 g

#### RICAMBI

BSG articolo	DESCRIZIONE
BGS 30838	<b>8 MM</b>
BGS 30839	<b>9 MM</b>
BGS 30840	<b>10 MM</b>
BGS 30841	<b>11 MM</b>
BGS 30842	<b>12 MM</b>
TSC 13	<b>13 MM</b>



**PRO+** **CV** **POLIGONALE**  
**CHIAVE A CRICCHETTO PER RACCORDI TUBI**

BSG articolo	mm
BGS 30828	8
BGS 30829	9
BGS 30830	10
BGS 30831	11
BGS 30832	12
BGS 30835	15

#### CARATTERISTICHE

- cromo vanadio
- per uso su tubi
- poligonali



**PRO+** **CV** **1/6**

BSG articolo	DESCRIZIONE
BGS 30833	<b>1/6 MODULO PER CARRELLO, SET 4 PEZZI, CHIAVI A CRICCHETTO PER RACCORDI TUBI</b>

#### CARATTERISTICHE

- comprende:
  - 8 mm, BGS 30828
  - 10 mm, BGS 30830
  - 11 mm, BGS 30831
  - 12 mm, BGS 30832
- peso: 510 g

#### RICAMBI

BSG articolo	DESCRIZIONE
BGS 30833-1	<b>MODULO VUOTO</b>



**PRO+**

BSG articolo	DESCRIZIONE
BGS 8665	<b>SET 6 PEZZI, CHIAVI A CRICCHETTO PER RACCORDI TUBI, 10-22 MM</b>

#### CARATTERISTICHE

- per viti poste sui tubi, ad es., linee freno, servosterzo, tubi radiatore olio, ecc...
- funzione cricchetto grazie al movimento su un unico lato della testa della chiave
- poligonali, forma dritta
- misure: 10 - 11 - 13 - 17 - 19 - 22 mm
- materiale:
  - ganasce realizzate in acciaio al cromo molibdeno
  - impugnatura realizzata in acciaio temprato cromato
- peso: 1,0 kg



**PRO+** **CV**

**CHIAVI PER RACCORDI TUBI APERTE A CRICCHETTO**

BSG articolo	mm
FM 8665-11	11
FM 8665-13	13
FM 8665-17	17
FM 8665-19	19
FM 8665-22	22
BGS 8665-24	24
BGS 8665-27	27
BGS 8665-30	30
BGS 8665-32	32

#### CARATTERISTICHE

- per viti poste sui tubi
- materiale:
  - ganasce realizzate in acciaio al cromo molibdeno
  - impugnatura realizzata in acciaio S45C
- poligonali





POLIGONALE

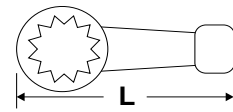

**CHIAVI POLIGONALI BRUNITE A PERCUSSIONE**

FEIMEC articolo	mm	L mm	
FSM 16	16	140	1
FSM 17	17	140	1
FSM 18	18	140	1
FSM 19	19	140	1
FSM 20	20	140	1
FSM 21	21	140	1
FSM 22	22	185	1
FSM 23	23	185	1
FSM 24	24	185	1
FSM 25	25	185	1
FSM 26	26	185	1
FSM 27	27	185	1
FSM 30	30	190	1
FSM 32	32	190	1
FSM 33	33	190	1
FSM 34	34	190	1
FSM 35	35	190	1
FSM 36	36	190	1
FSM 38	38	215	1
FSM 40	40	215	1
FSM 41	41	215	1
FSM 42	42	240	1
FSM 44	44	240	1
FSM 45	45	240	1

FEIMEC articolo	mm	L mm	
FSM 46	46	240	1
FSM 48	48	240	1
FSM 50	50	240	1
FSM 52	52	270	1
FSM 54	54	270	1
FSM 55	55	270	1
FSM 56	56	270	1
FSM 57	57	270	1
FSM 58	58	270	1
FSM 59	59	270	1
FSM 60	60	270	1
FSM 61	61	300	1
FSM 62	62	300	1
FSM 63	63	300	1
FSM 65	65	300	1
FSM 70	70	330	1
FSM 71	71	330	1
FSM 75	75	330	1
FSM 77	77	330	1
FSM 80	80	360	1
FSM 85	85	360	1
FSM 90	90	390	1
FSM 95	95	390	1
FSM 100	100	420	1

FEIMEC articolo	mm	L mm	
FSM 105	105	420	1
FSM 110	110	450	1
FSM 115	115	450	1
FSM 120	120	475	1
FSM 125	125	475	1
FSM 130	130	530	1
FSM 135	135	530	1
FSM 140	140	530	1
FSM 145	145	580	1
FSM 150	150	580	1
FSM 155	155	580	1
FSM 160	160	580	1
FSM 165	165	650	1
FSM 170	170	650	1
FSM 175	175	650	1
FSM 180	180	650	1
FSM 185	185	700	1
FSM 190	190	700	1
FSM 195	195	700	1
FSM 200	200	700	1
FSM 210	210	750	1
FSM 215	215	750	1
FSM 220	220	750	1

**POLLICI**



POLIGONALE

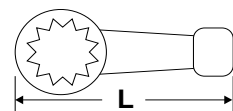

**CHIAVI POLIGONALI BRUNITE A PERCUSSIONE IN POLLICI**

FEIMEC articolo	pollici	L mm	
FSA 5/8"	5/8"	140	1
FSA 11/16"	11/16"	140	1
FSA 3/4"	3/4"	140	1
FSA 13/16"	13/16"	140	1
FSA 7/8"	7/8"	185	1
FSA 15/16"	15/16"	185	1
FSA 1"	1"	185	1
FSA 1-1/16"	1-1/16"	185	1
FSA 1-1/8"	1-1/8"	190	1
FSA 1-3/16"	1-3/16"	190	1
FSA 1-1/4"	1-1/4"	190	1
FSA 1-5/16"	1-5/16"	190	1
FSA 1-3/8"	1-3/8"	190	1
FSA 1-7/16"	1-7/16"	215	1
FSA 1-1/2"	1-1/2"	215	1
FSA 1-9/16"	1-9/16"	215	1
FSA 1-5/8"	1-5/8"	215	1
FSA 1-11/16"	1-11/16"	240	1
FSA 1-3/4"	1-3/4"	240	1

FEIMEC articolo	pollici	L mm	
FSA 1-13/16"	1-13/16"	240	1
FSA 1-7/8"	1-7/8"	240	1
FSA 1-15/16"	1-15/16"	240	1
FSA 2"	2"	270	1
FSA 2-1/16"	2-1/16"	270	1
FSA 2-1/8"	2-1/8"	270	1
FSA 2-3/16"	2-3/16"	270	1
FSA 2-1/4"	2-1/4"	270	1
FSA 2-5/16"	2-5/16"	270	1
FSA 2-3/8"	2-3/8"	300	1
FSA 2-7/16"	2-7/16"	300	1
FSA 2-1/2"	2-1/2"	300	1
FSA 2-9/16"	2-9/16"	300	1
FSA 2-5/8"	2-5/8"	300	1
FSA 2-11/16"	2-11/16"	300	1
FSA 2-3/4"	2-3/4"	330	1
FSA 2-13/16"	2-13/16"	330	1
FSA 2-7/8"	2-7/8"	330	1
FSA 2-15/16"	2-15/16"	330	1

FEIMEC articolo	pollici	L mm	
FSA 3"	3"	330	1
FSA 3-1/16"	3-1/16"	330	1
FSA 3-1/8"	3-1/8"	360	1
FSA 3-3/16"	3-3/16"	360	1
FSA 3-1/4"	3-1/4"	360	1
FSA 3-5/16"	3-5/16"	360	1
FSA 3-3/8"	3-3/8"	390	1
FSA 3-1/2"	3-1/2"	390	1
FSA 3-5/8"	3-5/8"	390	1
FSA 3-3/4"	3-3/4"	390	1
FSA 3-13/16"	3-13/16"	390	1
FSA 3-7/8"	3-7/8"	420	1
FSA 4"	4"	420	1
FSA 4-1/8"	4-1/8"	420	1
FSA 4-1/4"	4-1/4"	450	1
FSA 4-1/2"	4-1/2"	450	1
FSA 4-5/8"	4-5/8"	450	1
FSA 5"	5"	475	1





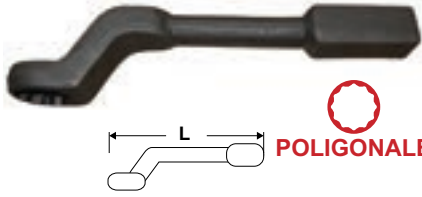

POLIGONALE

### CHIAVI POLIGONALI BRUNITE A PERCUSSIONE CURVE

FEFMEC articolo	mm	L mm	
OSWM-24	24	300	1
OSWM-27	27	300	1
OSWM-30	30	300	1
OSWM-32	32	300	1
OSWM-36	36	300	1
OSWM-38	38	315	1
OSWM-40	40	315	1
OSWM-41	41	315	1
OSWM-46	46	315	1
OSWM-50	50	380	1
OSWM-55	55	380	1
OSWM-60	60	400	1
OSWM-65	65	400	1
OSWM-70	70	400	1
OSWM-75	75	400	1
OSWM-80	80	450	1
OSWM-85	85	450	1
OSWM-90	90	450	1
OSWM-95	95	450	1
OSWM-100	100	500	1
OSWM-105	105	500	1
OSWM-110	110	500	1
OSWM-115	115	500	1

POLLICI

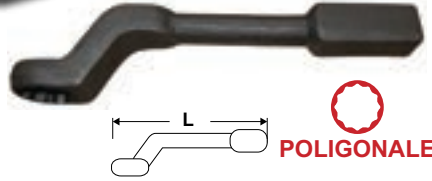

POLIGONALE

### CHIAVI POLIGONALI BRUNITE A PERCUSSIONE CURVE

FEFMEC articolo	pollici	L mm	
OSWA-15/16"	15/16"	300	1
OSWA-1"	1"	300	1
OSWA-1-1/8"	1-1/8"	300	1
OSWA-1-1/4"	1-1/4"	300	1
OSWA-1-5/16"	1-5/16"	300	1
OSWA-1-3/8"	1-3/8"	300	1
OSWA-1-7/16"	1-7/16"	300	1
OSWA-1-1/2"	1-1/2"	315	1
OSWA-1-9/16"	1-9/16"	315	1
OSWA-1-5/8"	1-5/8"	315	1
OSWA-1-11/16"	1-11/16"	315	1
OSWA-1-3/4"	1-3/4"	315	1
OSWA-1-13/16"	1-13/16"	315	1
OSWA-1-7/8"	1-7/8"	380	1
OSWA-1-15/16"	1-15/16"	380	1
OSWA-2"	2"	380	1
OSWA-2-1/16"	2-1/16"	380	1
OSWA-2-1/8"	2-1/8"	380	1
OSWA-2-3/16"	2-3/16"	380	1
OSWA-2-1/4"	2-1/4"	405	1
OSWA-2-3/4"	2-3/4"	406	1
OSWA-2-7/8"	2-7/8"	406	1

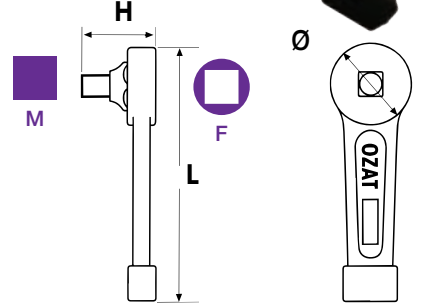

F

M

1/2"	1/2"
1/2"	3/4"
3/4"	3/4"
1"	1"
1"-1/2"	1"-1/2"

### CHIAVE A PERCUSSIONE DOPPIO QUADRO MASCHIO 1" - FEMMINA 1"

FEFMEC articolo	F	M	H mm	Ø mm	L mm
FSP 0808	1/2"	1/2"	40	60	190
FSP 0812	1/2"	3/4"	60	66	215
FSP 1212	3/4"	3/4"	60	66	215
FSP 1616	1"	1"	76	86	270
FSP 2424	1"-1/2"	1"-1/2"	100	102	300

#### CARATTERISTICHE

- con scanalatura e foro per spina nel quadro maschio
- per bussole impact



**CV**
**PRO+**
**CHIAVI A FORCHETTA  
A PERCUSSIONE**

BCS articolo	mm	L mm
BCS 35230	30	190
BCS 35232	32	190
BCS 35236	36	208
BCS 35241	41	230
BCS 35246	46	250
BCS 35250	50	260
BCS 35255	55	270
BCS 35260	60	305
BCS 35265	65	305
BCS 35270	70	335
BCS 35275	75	335
BCS 35280	80	380
BCS 35285	85	380
BCS 35290	90	390
BCS 35295	95	390

**CARATTERISTICHE**

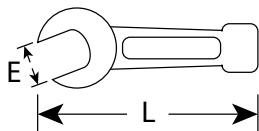
- modello pesante
- forgiate a caldo
- conformi DIN 133
- acciaio al Cromo Vanadio
- finitura nera

**CHIAVI A FORCHETTA  
A PERCUSSIONE**

FEIMEC articolo	E mm	L mm	
BFM 24	24	180	1
BFM 27	27	180	1
BFM 30	30	190	1
BFM 32	32	190	1
BFM 36	36	215	1
BFM 41	41	235	1
<b>BFM 44</b> <small>novità</small>	44	245	1
BFM 46	46	255	1
BFM 50	50	275	1
BFM 55	55	300	1
BFM 60	60	320	1
BFM 65	65	340	1
BFM 70	70	375	1
BFM 75	75	375	1
BFM 80	80	400	1
BFM 85	85	400	1
BFM 90	90	445	1
BFM 95	95	445	1
BFM 100	100	485	1

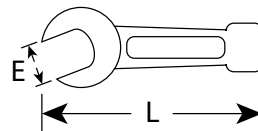
**POLLICI**

**CHIAVI A FORCHETTA  
A PERCUSSIONE  
IN POLLICI**

FEIMEC articolo	E mm	L mm	
BFA 7/8"	7/8	135	1
BFA 1"	1	175	1
BFA 1-1/16"	1-1/16	180	1
BFA 1-1/8"	1-1/8	180	1
BFA 1-3/16"	1-3/16	190	1
BFA 1-1/4"	1-1/4	190	1
BFA 1-5/16"	1-5/16	190	1
BFA 1-3/8"	1-3/8	215	1
BFA 1-7/16"	1-7/16	255	1
BFA 1-1/2"	1-1/2	209	1
BFA 1-9/16"	1-9/16	230	1
BFA 1-5/8"	1-5/8	230	1
BFA 1-11/16"	1-11/16	230	1
BFA 1-3/4"	1-3/4	250	1
BFA 1-13/16"	1-13/16	250	1
BFA 1-7/8"	1-7/8	250	1
BFA 1-15/16"	1-15/16	270	1
BFA 2"	2	270	1
BFA 2-1/16"	2-1/16	270	1
BFA 2-3/16"	2-3/16	300	1
BFA 2-1/4"	2-1/4	300	1
BFA 2-5/16"	2-5/16	320	1
BFA 2-3/8"	2-3/8	315	1
BFA 2-7/16"	2-7/16	315	1
BFA 2-1/2"	2-1/2	342	1
BFA 2-9/16"	2-9/16	338	1
BFA 2-5/8"	2-5/8	335	1
BFA 2-11/16"	2-11/16	335	1
BFA 2-3/4"	2-3/4	365	1
BFA 2-13/16"	2-13/16	375	1
BFA 2-7/8"	2-7/8	365	1
BFA 2-15/16"	2-15/16	360	1
BFA 3"	3	390	1



PRO+

## CHIAVI A PERCUSSIONE ESAGONALI

BCS articolo	mm	L mm
BGS 35348	18 MM	214
BGS 35342	22 MM	214
BGS 35344	24 MM	214
BGS 35356	26 MM	214
BGS 35357	27 MM	214
BGS 35360	30 MM	214

### CARATTERISTICHE

- per viti su connessioni a vite pinza freno da assali anteriori e posteriori di veicoli commerciali
- con quadro di manovra 3/4"
- è possibile l'uso utilizzato con una chiave dinamometrica secondo le specifiche del produttore



PRO+

## CHIAVI A PERCUSSIONE TORX

BCS articolo			L mm
BGS 35318	MAN	E 18	215
BGS 35320	MAN	E 20	215
BGS 35324	MAN & MERCEDES-BENZ	E 24	215

### CARATTERISTICHE

- chiavi a percussione Torx
- con quadro di manovra 3/4"
- per viti Torx su connessioni a vite pinza freno da assali anteriori e posteriori di veicoli commerciali
- l'uso della chiave per l'installazione e la rimozione delle connessioni a vite della pinza del freno consente di non dovere effettuare lo smontaggio della leva del tirante dello sterzo
- è possibile l'uso utilizzato con una chiave dinamometrica secondo le specifiche del produttore
- per:
  - BGS 35318: MAN: TGL TGM
  - BGS 35320: MAN: TGL TGM
  - BGS 35324:
    - MAN TGA TGS TGX
    - MERCEDES-BENZ Atego 970-976 - connessioni con vite di sospensioni idrauliche / pinze freni su asse posteriore



PRO+

## CHIAVI A PERCUSSIONE POLIGONALI

BCS articolo	mm	L mm
BGS 35339	19 MM	214
BGS 35334	24 MM	215
BGS 35336	26 MM	215
BGS 35330	30 MM	220

### CARATTERISTICHE

- per viti su connessioni a vite pinza freno da assali anteriori e posteriori di veicoli commerciali
- con quadro di manovra 3/4"
- è possibile l'uso utilizzato con una chiave dinamometrica secondo le specifiche del produttore
- per:
  - BGS 35339, 19 mm,
  - BGS 35334, 24 mm, pinze freni SAF su MERCEDES-BENZ Atego e Actros
  - BGS 35336, 26 mm, DAF - XF95 / XF105 / XF
  - BGS 35330, 30 mm



PRO+

BCS articolo	DESCRIZIONE
BGS 35310	SET 5 PEZZI, CHIAVI A PERCUSSIONE POLIGONALI E TORX

### CARATTERISTICHE

- per connessioni a vite pinza freno da assali anteriori e posteriori di veicoli commerciali
- per Mercedes-Benz, MAN, DAF
- comprende:
  - 1 chiave poligonale, 24 mm (BGS 35334)
  - 1 chiave poligonale, 26 mm (BGS 35336)
  - 1 chiave Torx femmina, E18 (BGS 35318)
  - 1 chiave Torx femmina, E20 (BGS 35320)
  - 1 chiave Torx femmina, E24 (BGS 35324)
- peso: 3,9 kg





**POLIGONALE**

**CHIAVI A CRICCHETTO BRUNITE CON  
DOPPIA BUSSOLA POLIGONALE  
ALTA RESISTENZA**

articolo	mm	L mm	
RH 1013	10 x 13	240	1
RH 1317	13 x 17	280	1
BGS 308	17 x 19	315	1
BGS 310	19 x 22	315	1
BGS 309	17 x 21	315	1
RH 2122	21 x 22	315 PER PONTEGGI	1
BGS 311	19 x 24	360	1
RH 2427	24 x 27	360	1
BGS 305	24 x 30	360	1
BGS 306	27 x 32	360	1
RH 3032	30 x 32	450	1
RH 3641	36 x 41	450	1
RH 46	46 MISURA UNICA	500	1
RH 50	50 MISURA UNICA	500	1
RH 55	55 MISURA UNICA	500	1



**POLIGONALE**

**CHIAVI A CRICCHETTO BRUNITE CON  
DOPPIA BUSSOLA POLIGONALE LUNGA  
PER PONTEGGI IMPUGNATURA CON  
RIVESTIMENTO IN GOMMA**

articolo	mm	L mm	
RHLP-2122	21 x 22	320	1



**POLIGONALE** **PRO+** **CV**

articolo	DESCRIZIONE
BGS 6907	<b>CHIAVE A CRICCHETTO PER PONTEGGI, STELO TONDO, 19 X 22 MM</b>

CARATTERISTICHE
<ul style="list-style-type: none"> <li>• cricchetto reversibile, 24 denti</li> <li>• albero forgiato</li> <li>• chiavi poligonali da 19 e 22 mm</li> <li>• lunghezza: 310 mm</li> <li>• peso: 600 g</li> </ul>



**CORDONE IN ACCIAIO CON RIVESTIMENTO  
IN PLASTICA + 2 MOSCHETTONI  
QUESTO CORDONE APPLICATO  
ALLA CHIAVE ED ALLA CINTURA  
DELL'OPERATORE, PREVIENE LA CADUTA  
DELL'UTENSILE DURANTE I LAVORI AD  
ALTA QUOTA**

articolo	Descrizione	
36721	BLISTER	1



articolo	DESCRIZIONE
BGS 70910	<b>CHIAVE A CRICCHETTO PER PONTEGGI, 3-IN-1, 19 X 22 MM</b>

CARATTERISTICHE
<ul style="list-style-type: none"> <li>• reversibile</li> <li>• con tre funzioni: aiuta ad evitare il cambio di strumenti attraverso più funzioni aggiunte</li> <li>• teste forgiate</li> <li>• con testa di martello su entrambi i lati</li> <li>• manico appuntito</li> <li>• cricchetto a 24 denti ad alta resistenza</li> <li>• lunghezza: 310 mm</li> <li>• materiale: acciaio al carbonio (C45)</li> <li>• con bussole poligonali da 19 e 22 mm</li> <li>• peso: 570 g</li> </ul>



articolo	DESCRIZIONE
BGS 6696	<b>CHIAVE A CRICCHETTO PER PONTEGGI, 4 IN 1, 19 X 22 MM</b>

CARATTERISTICHE
<ul style="list-style-type: none"> <li>• reversibile</li> <li>• cricchetto a 28 denti ad alta resistenza</li> <li>• con quattro funzioni                             <ul style="list-style-type: none"> <li>- con testa a martello forgiata</li> <li>- con strappachiodi sulla testa</li> <li>- impugnatura a cuneo</li> <li>- con bussole poligonali 19 e 22 mm</li> </ul> </li> <li>• impronta: poligonale</li> <li>• lunghezza: 311,6 mm</li> <li>• peso: 490 g</li> </ul>



articolo	DESCRIZIONE
BGS 6777	<b>CHIAVE A CRICCHETTO PER PONTEGGI, 4 IN 1, 19 X 22 MM</b>

CARATTERISTICHE
<ul style="list-style-type: none"> <li>• reversibile</li> <li>• con quattro funzioni:                             <ul style="list-style-type: none"> <li>- con testa a martello forgiata</li> <li>- con strappachiodi sulla testa</li> <li>- impugnatura a cuneo</li> <li>- con bussole poligonali 19 e 22 mm</li> </ul> </li> <li>• cricchetto a 24 denti ad alta resistenza</li> <li>• impronta bussole: poligonali</li> <li>• lunghezza: 300 mm</li> <li>• peso: 630 g</li> </ul>



articolo	DESCRIZIONE
BGS 3231	<b>MANIGLIA PORTA MATTONELLE/TEGOLE, 300-500 MM</b>

CARATTERISTICHE
<ul style="list-style-type: none"> <li>• regolabile in 6 posizioni: 300-350-400-450-480-500 mm</li> <li>• tutte le parti in metallo sono rivestite al nichel</li> <li>• con ganci per una presa sicura</li> <li>• impugnatura in plastica</li> <li>• finitura zincata</li> <li>• peso: 960 g</li> </ul>

MOTO



1/4" PRO+

<b>BGS</b> articolo	<b>DESCRIZIONE</b>
<b>BGS 8511</b>	<b>SET 11 PEZZI, CHIAVE DINAMOMETRICA PER RAGGI, CON TESTE INTERCAMBIABILI</b>

### CARATTERISTICHE

- 10 teste intercambiabili con attacco **9 x 12 mm**, adatto per le misure di raggio più comuni: 5,1 - 5,8 - 6,1 - 6,3 - 6,4 - 6,5 - 6,7 - 6,9 mm
- testa a cricchetto quadro 1/4", 24 denti, per bussole
- range di torsione: da 3 a 15 Nm
- con pulsante di sgancio
- lunghezza: 195 mm
- peso: 920 g



1/4" PRO+ CV

<b>BGS</b> articolo	<b>DESCRIZIONE</b>
<b>BGS 8856</b>	<b>SET 10 PEZZI, CHIAVE DINAMOMETRICA, 6 - 30 NM</b>

### CARATTERISTICHE

- per teste con attacco rettangolare **9 x 12 mm**
- testa chiave a cricchetto reversibile con attacco quadro 1/4"
- 8 teste a forchetta intercambiabili delle seguenti misure: 7 - 8 - 9 - 10 - 11 - 12 - 13 - 14 mm
- peso: 1,3 kg

**INFO:** La validità dei certificati presenti nelle confezioni di vendita delle chiavi dinamometriche è pari a 5.000 cicli o a un anno dal primo utilizzo, secondo quanto previsto dalla norma UNI EN ISO 6789. Sui prodotti nuovi la validità del certificato parte dal primo utilizzo e non dalla data di emissione del certificato.



PRO+  
**ATTACCO 14 X 18 MM**

<b>BGS</b> articolo	<b>DESCRIZIONE</b>
<b>BGS 7193</b>	<b>SET 11 PEZZI, CHIAVE DINAMOMETRICA ATT. 1/2", 40 - 210 NM E ACCESSORI</b>

### CARATTERISTICHE

- comprende:
  - 9 chiavi con attacco rettangolare 14 x 18 mm, teste a forchetta: 13-14-15-17-19-22-24-27-30 mm
  - 1 cricchetto attacco 1/2" con attacco rettangolare 14 x 18 mm
  - 1 chiave dinamometrica, attacco rettangolare 14 x 18 mm, lunghezza 480 mm, 40-210 Nm, scala 1 Nm, tolleranza +/- 3%, destra, con segnale di "clic"
- certificato di calibrazione incluso
- peso 4,5 kg



1/4" PRO+

<b>BGS</b> articolo	<b>DESCRIZIONE</b>
<b>BGS 7192</b>	<b>SET 10 PEZZI, CHIAVE DINAMOMETRICA, ATTACCO RETTANGOLARE 9 X 12 MM, 6 - 30 NM</b>

### CARATTERISTICHE

- per serraggi DX
- con attacco rettangolare 9 x 12 mm
- comprende inserto con cricchetto reversibile
- regolazione della coppia ruotando l'impugnatura
- impugnatura in plastica
- con segnale di "clic"
- in valigetta
- con certificato di calibrazione
- attacco: rettangolare 9 x 12 mm
- coppia massima: 30 Nm
- coppia minima: 6 Nm
- scala: 0,2 Nm
- lunghezza: 240 mm
- precisione: +/- 3 %
- comprende:
  - 1 chiave dinamometrica, attacco rettangolare 9 x 12 mm, 6 - 30 Nm
  - chiavi a forchetta aperta, attacco 9 x 12 mm: 7 mm (BGS 6900-7), 8 mm (BGS 6900-8), 9 mm (BGS 6900-9), 10 mm (BGS 6900-10), 11 mm (BGS 6900-11), 12 mm (BGS 6900-12), 13 mm (BGS 6900-13), 14 mm (BGS 6900-14)
  - cricchetto reversibile, attacco 9 x 12 mm, quadro maschio 1/4"
- peso: 1,3 kg



**PRO+**

**CHIAVI DINAMOMETRICHE  
CON ATTACCO RETTANGOLARE  
9 X 12 MM**

BGS articolo	mm	Nm	L mm
BGS 2814	9 x 12	5 - 25	230
BGS 2815	9 x 12	20 - 100	370

**CARATTERISTICHE**

- Dx e Sx
- per teste con attacco rettangolare: **9 x 12 mm**
- con rilascio automatico mediante segnale clic
- tolleranza: +/- 4%
- scala:
  - BGS 2814: 0,1 Nm
  - BGS 2815: 0,5 Nm
- fornite con certificato di calibrazione



**PRO+**

**CHIAVI DINAMOMETRICHE  
CON ATTACCO RETTANGOLARE  
14 X 18 MM**

BGS articolo	mm	Nm	L mm
BGS 2816	14 x 18	40 - 200	490
BGS 2817	14 x 18	60 - 340	560

**CARATTERISTICHE**

- Dx e Sx
- per teste con attacco rettangolare: **14 x 18 mm**
- con rilascio automatico mediante segnale clic
- tolleranza: +/- 4%
- scala:
  - BGS 2814: 1 Nm
  - BGS 2815: 2 Nm
- fornite con certificato di calibrazione



**PRO+**

**CV 1/4"**

**BGS articolo**

**DESCRIZIONE**

**BGS 2813 SET 10 PEZZI, CHIAVE DINAMOMETRICA, ATT. 1/4", 10-50 NM**

**CARATTERISTICHE**

- con teste intercambiabili
- testa a cricchetto reversibile, con meccanismo a cricchetto con 48 denti, con attacco quadro 1/4" (6.3 mm)
- per teste con attacco rettangolare **9 x 12 mm**
- 8 teste a forchetta delle misure attacco rettangolare 9 x 12 mm: 7 - 8 - 9 - 10 - 11 - 12 - 13 - 14 mm
- precisione: +/- 4%, comprende certificato di prova
- range di coppia: 10 - 50 Nm
- scala: 0,5 Nm
- finestra di visualizzazione per il valore della coppia
- peso: 1,9 kg



**PRO+**

**CHIAVI DINAMOMETRICHE  
CON ATTACCO RETTANGOLARE  
9 X 12 MM**

BGS articolo	mm	Nm	L mm
BGS 2809	9 x 12	10 - 50	375
BGS 2810	9 x 12	20 - 100	375

**CARATTERISTICHE**

- Dx
- per teste con attacco rettangolare: **9 x 12 mm**
- con rilascio automatico mediante segnale clic
- tolleranza: +/- 4%
- scala 0.5 Nm



**PRO+**

**CHIAVI DINAMOMETRICHE  
CON ATTACCO RETTANGOLARE  
14 X 18 MM**

BGS articolo	mm	Nm	L mm
BGS 2811	14 x 18	40 - 200	495
BGS 2812	14 x 18	60 - 340	600

**CARATTERISTICHE**

- Dx
- per teste con attacco rettangolare: **14 x 18 mm**
- con rilascio automatico mediante segnale clic
- tolleranza: +/- 4%
- scala 1 Nm



**PRO+**

**TESTE A CRICCHETTO  
CON ATTACCO RETTANGOLARE**

BGS articolo	ATTACCO mm	SGANCIO RAPIDO
BGS 2819	1/4"	SI
BGS 2820	3/8"	SI
BGS 2821	1/2"	SI
BGS 2822	1/2"	SI
BGS 2823	3/4"	NO

**CARATTERISTICHE**

- attacco rettangolare
- con perno di bloccaggio
- cricchetto 72 denti
- pulsante di sgancio rapido
- conforme DIN 3120, ISO 1174-1
- finitura satinata cromata
- per uso con chiavi dinamometriche con attacco rettangolare



CV

PRO+

POLIGONALE

TESTE POLIGONALI  
PER CHIAVI DINAMOMETRICHE,  
ATTACCO RETTANGOLARE 9 X 12 MM

BGS articolo	DESCRIZIONE
BGS 6902-7	7 MM
BGS 6902-8	8 MM
BGS 6902-10	10 MM
BGS 6902-11	11 MM
BGS 6902-12	12 MM
BGS 6902-13	13 MM
BGS 6902-14	14 MM
BGS 6902-15	15 MM
BGS 6902-16	16 MM
BGS 6902-17	17 MM
BGS 6902-18	18 MM
BGS 6902-19	19 MM
BGS 6902-21	21 MM
BGS 6902-22	22 MM

#### CARATTERISTICHE

- attacco rettangolare: **9 x 12 mm**
- con perno di bloccaggio
- finitura satinata cromata



CV

PRO+

TESTE A FORCHETTA  
PER CHIAVI DINAMOMETRICHE,  
ATTACCO RETTANGOLARE 9 X 12 MM

BGS articolo	DESCRIZIONE
BGS 6900-7	7 MM
BGS 6900-8	8 MM
BGS 6900-9	9 MM
BGS 6900-10	10 MM
BGS 6900-11	11 MM
BGS 6900-12	12 MM
BGS 6900-13	13 MM
BGS 6900-14	14 MM
BGS 6900-15	15 MM
BGS 6900-16	16 MM
BGS 6900-17	17 MM
BGS 6900-18	18 MM
BGS 6900-19	19 MM

#### CARATTERISTICHE

- attacco rettangolare: **9 x 12 mm**
- con perno di bloccaggio
- finitura satinata cromata

POLLICI

novità



CV

PRO+

TESTE A FORCHETTA, MISURE IN POLLICI  
PER CHIAVI DINAMOMETRICHE,  
ATTACCO RETTANGOLARE 9 X 12 MM

BGS articolo	DESCRIZIONE
BGS 72041	1/4"
BGS 72042	5/16"
BGS 72043	3/8"
BGS 72044	7/16"
BGS 72045	1/2"
BGS 72046	9/16"
BGS 72047	5/8"
BGS 72048	11/16"
BGS 72049	3/4"

#### CARATTERISTICHE

- attacco rettangolare: **9 x 12 mm**
- con perno di bloccaggio
- finitura satinata cromata
- materiale: acciaio al cromo vanadio



CV

PRO+

POLIGONALE

TESTE POLIGONALI  
PER CHIAVI DINAMOMETRICHE,  
ATTACCO RETTANGOLARE 14 X 18 MM

BGS articolo	DESCRIZIONE
BGS 6903-13	13 MM
BGS 6903-14	14 MM
BGS 6903-15	15 MM
BGS 6903-16	16 MM
BGS 6903-17	17 MM
BGS 6903-18	18 MM
BGS 6903-19	19 MM
BGS 6903-21	21 MM
BGS 6903-22	22 MM
BGS 6903-24	24 MM
BGS 6903-27	27 MM
BGS 6903-30	30 MM
BGS 6903-32	32 MM
BGS 6903-34	34 MM
BGS 6903-36	36 MM
BGS 6903-41	41 MM

#### CARATTERISTICHE

- attacco rettangolare: **14 x 18 mm**
- con perno di bloccaggio
- finitura satinata cromata



CV

PRO+

TESTE A FORCHETTA  
PER CHIAVI DINAMOMETRICHE,  
ATTACCO RETTANGOLARE 14 X 18 MM

BGS articolo	DESCRIZIONE
BGS 6901-13	13 MM
BGS 6901-14	14 MM
BGS 6901-15	15 MM
BGS 6901-16	16 MM
BGS 6901-17	17 MM
BGS 6901-18	18 MM
BGS 6901-19	19 MM
BGS 6901-21	21 MM
BGS 6901-24	24 MM
BGS 6901-27	27 MM
BGS 6901-30	30 MM
BGS 6901-32	32 MM
BGS 6901-34	34 MM
BGS 6901-36	36 MM
BGS 6901-38	36 MM
BGS 6901-41	41 MM

#### CARATTERISTICHE

- attacco rettangolare: **14 x 18 mm**
- con perno di bloccaggio
- finitura satinata cromata



CV

PRO+

POLIGONALE

TESTE POLIGONALI APERTE  
PER CHIAVI DINAMOMETRICHE,  
ATTACCO RETTANGOLARE 9 X 12 MM

BGS articolo	DESCRIZIONE
BGS 6904-10	10 MM
BGS 6904-11	11 MM
BGS 6904-12	12 MM
BGS 6904-13	13 MM
BGS 6904-14	14 MM
BGS 6904-16	16 MM
BGS 6904-17	17 MM
BGS 6904-18	18 MM
BGS 6904-19	19 MM
BGS 6904-21	21 MM
BGS 6904-22	22 MM

#### CARATTERISTICHE

- attacco rettangolare: **9 x 12 mm**
- con perno di bloccaggio
- finitura satinata cromata

**INFO:** La validità dei certificati presenti nelle confezioni di vendita delle chiavi dinamometriche è pari a 5.000 cicli o a un anno dal primo utilizzo, secondo quanto previsto dalla norma UNI EN ISO 6789. Sui prodotti nuovi la validità del certificato parte dal primo utilizzo e non dalla data di emissione del certificato.





1/4" PRO+

**CACCIAVITE DINAMOMETRICO**

<b>BGS</b> articolo	Nm	L mm
<b>BGS 975</b>	1-5	235

**CARATTERISTICHE**

- adattatore porta inserti incluso
- lunghezza 235 mm
- scala graduata in "finestra"
- rilascio automatico mediante segnale clic
- precisione: +/- 6%
- peso: 650 g

JAPAN

**CHIAVE DINAMOMETRICA PER CANDELE**

<b>Kokon</b> articolo	Nm	L mm
<b>3751 J-25</b>	25	178



1/4" PRO+

<b>BGS</b> articolo	DESCRIZIONE
<b>BGS 954</b>	<b>CHIAVE DINAMOMETRICA, 1-6 NM</b>

**CARATTERISTICHE**

- cricchetto reversibile con pulsante di sgancio rapido
- "click" al raggiungimento della coppia impostata
- solo uso Dx
- tolleranza: +/- 4%
- fornita con certificato di calibrazione
- peso: 420 g



1/4" PRO+

**CACCIAVITE DINAMOMETRICO**

<b>BGS</b> articolo	Nm
<b>BGS 8661</b>	2-10

**CARATTERISTICHE**

- attacco quadro da 1/4"
- autobloccante
- segnale acustico "clic" al raggiungimento della coppia impostata
- particolarmente indicata per il serraggio dei sensori del sistema di monitoraggio pressione pneumatici (TPMS)
- peso: 440 g



novità

2-10 NM 1/4" PRO+

<b>BGS</b> articolo	DESCRIZIONE
<b>BGS 74295</b>	<b>SET 9 PEZZI, CHIAVE DINAMOMETRICA, ATTACCO ESAGONALE 1/4", 2 - 10 NM, CON SET DI INSERTI</b>

**CARATTERISTICHE**

- ultra-compatta
- consente un montaggio e uno smontaggio facili e precisi
- per selezionare una coppia specifica, è sufficiente premere la manopola di regolazione sull'estremità della chiave e selezionare la coppia
- scala di facile lettura
- regolabile da 2 a 10 Nm con step da 0,5 Nm
- solo DX
- set di inserti su supporto, attacco esagonale 1/4", lunghezza 25 mm:
  - Esagonali: 2 - 3 - 4 - 5 - 6 mm
  - Taglio: 5 mm
  - PH: PH2
  - Torx: TX25
- attacco: esagonale femmina 1/4"
- peso 220 g



**3/8"** PRO+

### CHIAVE DINAMOMETRICA

BGS articolo	Nm	L mm
BGS 961	20-110	280

#### CARATTERISTICHE

- regolazione coppia mediante vite di arresto
- lunghezza: circa 280 mm
- include adattatore 3/8" F - 1/2" M
- solo uso Dx
- peso: 940 g



### CHIAVI DINAMOMETRICHE REVERSIBILI

BGS articolo	Nm	L mm
BGS 987	2-24	275
BGS 988	19-110	290
BGS 963	28-210	450
BGS 6653	70-350	640
BGS 9576	140-980	830
BGS 9577	140-980	830

#### CARATTERISTICHE

- con cricchetto reversibile
- solo uso Dx
- regolazione coppia mediante vite di arresto



PRO+

### CASSETTA VUOTA PER CHIAVI DINAMOMETRICHE

BGS articolo	DESCRIZIONE
BGS 6653-LEER	PER BGS 6653

#### CARATTERISTICHE

- cassetta in plastica



M PRO+ CV  $\Delta$ 1000 V D'E

### CHIAVI DINAMOMETRICHE, ISOLATE VDE, 1000 V

FEARMEC articolo	Nm	L mm
FM 307-3/8-2-25	2 - 25	280
FM 308-1/2-5-50	5 - 50	370

#### CARATTERISTICHE

- conformi DIN EN 60900
- isolati VDE fino a 1000 V
- solo uso Dx



BGS articolo	DESCRIZIONE
BGS 70190	SET 5 PEZZI, CHIAVI DINAMOMETRICHE

#### CARATTERISTICHE

- funzione cricchetto reversibile
- particolarmente adatte per auto, moto e biciclette
- regolazione coppia mediante vite di arresto
- solo uso Dx
- con segnale di "click" al raggiungimento della coppia
- con cricchetto a 24 denti
- precisione: +/- 4%
- in cassetta
- comprende:
  - 1 chiave dinamometrica, attacco 1/2", 28 - 210 Nm, lunghezza 470 mm
  - 1 chiave dinamometrica, attacco 1/4", 2 - 24 Nm, lunghezza 265 mm
  - adattatore, quadro femmina 1/2" - quadro maschio 3/8"
  - adattatore portainseri, esagono femmina 1/4" - quadro femmina 1/4"
  - prolunga, attacco 1/2" lunghezza 125 mm
- peso: 2,6 kg



BGS articolo	DESCRIZIONE
BGS 72097	CHIAVE A RULLINO DINAMOMETRICA, 4,2 - 85 NM

#### CARATTERISTICHE

- chiave a rullino regolabile, con coppia regolabile
- con scala in millimetri
- ganasce in acciaio
- impostazioni per la coppia, l'unità, la modalità, la memorizzazione dei dati, la loro cancellazione
- funzionamento Dx e Sx
- segnale acustico e indicatore LED per il valore di coppia target pre-impostabile
- barra a LED laterale con 6 LED per segnale visivo
- spegnimento automatico (standby automatico) quando non in uso
- memoria dati interna per 50 valori misurati
- memoria per 6 valori ricorrenti
- forchetta regolabile: 5 - 30 mm
- con attacco rettangolare: **9 x 12 mm**
- range di coppia:
  - 4,2 - 85 Nm; 3,1 - 62,7 ft-lb; 37 - 752 in-lb
  - 43 - 867 kg-cm
- precisione:
  - +/- 2% (destra) - +/- 3% (sinistra)
  - per l'intervallo di coppia:
    - 17 - 85 Nm; 12,5 - 62,7 ft-lb; 150 - 752 in-lb
    - 173 - 867 kg-cm
- risoluzione: 0,1 N-m / 0,1 ft-lb / 1 in-lb / 1 kg-cm
- unità di misura: N-m / in-lb / ft-lb / kg-cm
- modalità di lavoro: picco / traccia
- temperatura di esercizio: da -10 a 60 °C
- temperatura di stoccaggio: da -20 a 70 °C
- umidità: 15 - 90%
- batterie: 1,5 V AAA (x2) (non incluse)
- peso 1,3 kg

**INFO:** La validità dei certificati presenti nelle confezioni di vendita delle chiavi dinamometriche è pari a 5.000 cicli o a un anno dal primo utilizzo, secondo quanto previsto dalla norma UNI EN ISO 6789. Sui prodotti nuovi la validità del certificato parte dal primo utilizzo e non dalla data di emissione del certificato.

novità



## CHIAVI DINAMOMETRICHE

BGS articolo	Nr. Denti cricchetto	Nm	Scala Nm	Precisione	Peso grammi	L mm
BGS 7181	1/4"	6 - 30	DX	+/- 3%	900	250
BGS 7182	3/8"	20 - 120	DX	+/- 3%	1580	410
BGS 7183	1/2"	40 - 210	DX	+/- 3%	2590	505
BGS 7184	1/2"	70 - 350	DX	+/- 3%	2660	600
BGS 7189	1/2"	70 - 350	DX & SX	+/- 3%	2480	580
BGS 7185	3/4"	100 - 500	DX	+/- 3%	3140	700
BGS 7186	3/4"	100 - 700	DX	+/- 3%	7140	1210
BGS 7188	3/4"	150 - 1000	DX	+/- 3%	9340	1500
BGS 7187	1"	140 - 980	DX	+/- 3%	10790	1500

### CARATTERISTICHE

- meccanismo a cricchetto, reversibile
- regolazione della coppia mediante rotazione dell'impugnatura
- impugnatura in plastica
- con segnale di "clic"
- in cassetta in plastica
- include certificato di calibrazione
- la validità dei certificati è pari a 5.000 cicli o a un anno dal primo utilizzo, secondo quanto previsto dalla norma UNI EN ISO 6789. Sui prodotti nuovi la validità del certificato parte dal primo utilizzo e non dalla data di emissione del certificato.

novità



## CHIAVI DINAMOMETRICHE

BGS articolo	Nr. Denti cricchetto	Nm	Scala Nm	Precisione	Peso grammi	L mm
BGS 2824	1/4"	1 - 6	DX	+/- 3%	408	205
BGS 2825	1/4"	5 - 25	DX	+/- 3%	462	250
BGS 2841	3/8"	5 - 25	DX	+/- 3%	418	245
BGS 2843	3/8"	7 - 105	DX	+/- 3%	1062	415
BGS 2826	3/8"	20 - 120	DX	+/- 3%	1070	415
BGS 2827	1/2"	40 - 220	DX	+/- 3%	1412	525
BGS 2829	1/2"	60 - 330	DX	+/- 3%	1492	585
BGS 2834	3/4"	200 - 800	DX	+/- 3%	8700	1235
BGS 2863	1"	300 - 1500	DX	+/- 3%	13000	1795

### CARATTERISTICHE

- con segnale di "clic"
- cricchetto reversibile
- precisione: +/- 3%
- finitura: cromata satinata
- materiale: acciaio al cromo vanadio
- finestra per visualizzare la coppia



PRO+

## CHIAVI DINAMOMETRICHE

BGS articolo		Nm		L mm
BGS 2803	1/4"	5-25	<b>DX</b>	320
BGS 2804	3/8"	20-100	<b>DX</b>	401
BGS 2805	1/2"	40-200	<b>DX</b>	500
BGS 2806	1/2"	60-340	<b>DX</b>	604

### CARATTERISTICHE

- cricchetto reversibile a 48 denti
- finestra per visualizzare la coppia
- tolleranza: +/- 4%



PRO+

## CHIAVI DINAMOMETRICHE

BGS articolo		Nm		L mm
BGS 2807	3/4"	150-750	<b>DX</b>	1210
BGS 2808	1"	200-1000	<b>DX</b>	1500

### CARATTERISTICHE

- cricchetto reversibile a 48 denti
- finestra per visualizzare la coppia
- tolleranza: +/- 4%



REVERSIBILE  
 **Sx & Dx**  
 DIGITALI

## CHIAVI DINAMOMETRICHE DIGITALI

BGS articolo		Nm		Precisione	Dimensioni mm	L mm
BGS 952	1/4"	6 - 30	<b>SX &amp; DX</b>	+/- 4%	290 x 35 x 35	290
BGS 951	3/8"	27 - 135	<b>SX &amp; DX</b>	+/- 2%	380 x 35 x 35	380
BGS 950	1/2"	40 - 200	<b>SX &amp; DX</b>	+/- 2%	480 x 40 x 40	480

### CARATTERISTICHE

- per una precisa regolazione della coppia
- con cricchetto a 72 denti
- display digitale
- la coppia attuale è sempre mostrata sul display quando si lavora
- segnale acustico al raggiungimento della coppia preimpostata
- **Sx & Dx**
- risoluzione: 0.1 Nm
- capacità di memoria: 50 set di dati
- unità di misura: Kg-cm, Kg-m, lb-in, lb-ft, N-m
- batteria: 1,5V AAA (2 pezzi)
- temperatura di funzionamento: da -10 °a 60 °C
- umidità di funzionamento: da 15 % a 90 %
- autospegnimento dopo 80 secondi, quando non in uso



novità

ESAGONO ESAGONO 1/2" PRO+

BGS articolo	DESCRIZIONE
BGS 2865	SET 11 PEZZI, CHIAVE DINAMOMETRICA, ATT. 1/2", 40 - 200 NM

### CARATTERISTICHE

- misurazione di coppia in serraggi DX
- con cricchetto reversibile 48 denti
- regolazione della coppia mediante l'impugnatura
- con impugnatura rivestita in plastica
- con segnale di "clic"
- ampia finestra di visualizzazione con lente d'ingrandimento
- finitura: cromata satinata
- attacco quadro 1/2"
- precisione: +/- 4 %
- coppia: da 40 a 200 Nm
- lunghezza: 537 mm
- scala: 0,5 Nm
- in cassetta in plastica
- comprende:
  - 1 chiave dinamometrica, att. 1/2", 40 - 200 Nm
  - bussole esagonali, att. 1/2":  
17 mm (BGS 2917), 19 mm (BGS 2919),  
21 mm (BGS 2921), 22 mm (BGS 2922),  
24 mm (BGS 2924), 27 mm (BGS 2927)
  - bussole con esagono maschio, att. 1/2":  
6 mm (BGS 4252), 8 mm (BGS 4254)  
10 mm (BGS 4255), 12 mm (BGS 4256)
- peso 3,0 kg



 BGS  
 articolo

**DESCRIZIONE**
**BGS 2818**
**SET CAMBIO GOMME,  
 CON CHIAVE  
 DINAMOMETRICA  
 40-200 NM**
**CARATTERISTICHE**

- set di servizio per il cambio gomme
- ideale per il cambio delle ruote sui cerchi più diffusi
- bussole rivestite con protezione in plastica con codifica colore, adatte per uso a mano e a macchina
- con barra di torsione per pre-serraggio dadi con avvitatori ad impulsi: l'arresto automatico di serraggio previene danni a cerchi e viti
- comprende:
  - chiave dinamometrica attacco 1/2"
  - testa a cricchetto, reversibile, 48 denti
  - solo uso Dx
  - finestra per visualizzare la coppia
  - tolleranza: +/- 4%
  - coppia: 40 - 200 Nm
  - scala fine: 0,5 Nm
  - lunghezza: 500 mm
  - bussola a macchina rivestita in plastica, att. 1/2", 17 mm (BGS 7201)
  - bussola a macchina rivestita in plastica, att. 1/2", 19 mm (BGS 7202)
  - bussola a macchina rivestita in plastica, att. 1/2", 21 mm (BGS 7203)
  - barra di torsione, 120 Nm, lunghezza: 195 mm (BGS 185-120)
- peso: 3,2 Kg

 BGS  
 articolo

**DESCRIZIONE**
**BGS 9679**
**SET 5 PEZZI,  
 PER CAMBIO GOMME**
**CARATTERISTICHE**

- comprende:
  - chiave dinamometrica, attacco 1/2", 28-210 Nm, solo uso Dx, con adattatore attacco 3/8" e prolunga 125 mm (BGS 98)
  - set 3 pezzi, bussole a macchina rivestite in plastica, 17 - 19 - 21 mm (BGS 7200)
  - tappetino paraginocchia, 450 x 210 x 30 mm (BGS 4801)
  - guanti da lavoro, taglia 10 (BGS 9954)
  - chiave a croce per ruote, 17 x 19 x 21 x 1/2" (BGS 1459)
- peso: 4,4 Kg

 BGS  
 articolo

**DESCRIZIONE**
**BGS 74305**
**SET 31 PEZZI,  
 DI CHIAVI  
 DINAMOMETRICHE  
 1/4" - 3/8" - 1/2"**
**CARATTERISTICHE**

- adatto per il serraggio alla coppia impostata su serraggi destrorsi
- per il cambio dei pneumatici sui cerchi più diffusi
- bussole rivestite colorate
- in cassetta metallica
- comprende:
  - chiave dinamometrica, attacco 1/4", 5 - 25 nm (BGS 2825)
  - chiave dinamometrica, attacco 3/8", 10 - 60 nm
  - chiave dinamometrica, attacco 1/2", 40 - 220 nm (BGS 2827)
  - bussola per candele, esagonale, attacco 3/8", 14 mm (BGS 2400)
  - bussole per candele, esagonale, attacco 1/2": 16 mm (BGS 2401), 18 mm (BGS 2402), 21 mm (BGS 2403)
  - prolunga testa sferica, attacco 1/2", 125 mm (BGS 234)
  - prolunga testa sferica, attacco 3/8", 75 mm (BGS 242)
  - manometro digitale per pressione pneumatici e misuratore di profondità battistrada, "2 in 1" (BGS 6647)
  - bussole rivestite, a macchina, attacco 1/2": 17 mm (BGS 7201), 19 mm (BGS 7202), 21 mm (BGS 7203), 22 mm (BGS 7208)
  - bussole, attacco 1/4", PH: PH1 (BGS 2487), PH2 (BGS 2488), PH3 (BGS 2489)
  - bussole, attacco 1/4", Torx: TX10 (BGS 2590), TX15 (BGS 2591), TX20 (BGS 2592), TX25 (BGS 2593), TX30 (BGS 2595)
  - bussole, attacco 1/4", Esagonali: 2 mm (BGS 5153), 2,5 mm (BGS 5154), 3 mm (BGS 2497), 4 mm (BGS 2498), 5 mm (BGS 2499), 6 mm (BGS 2500), 8 mm (BGS 2502), 10 mm (BGS 2161-10)
  - 1 spazzola metallica in ottone, con manico in plastica
- peso: 6,1 kg

**INFO:** La validità dei certificati presenti nelle confezioni di vendita delle chiavi dinamometriche è pari a 5.000 cicli o a un anno dal primo utilizzo, secondo quanto previsto dalla norma UNI EN ISO 6789. Sui prodotti nuovi la validità del certificato parte dal primo utilizzo e non dalla data di emissione del certificato.



CHIAVE DINAMOMETRICA

BGS articolo	1/4"	Nr. Denti cricchetto	Nm		Peso grammi	L mm
<b>BGS 72089</b>	1/4"	72	3 - 24	<b>SX - DX</b>	314	220

### CARATTERISTICHE

- con segnale di "clic"
- cricchetto reversibile
- precisione: fino a 10 Nm): DX +/- 6% / SX +/- 8% - oltre 10 Nm: DX +/- 4% / SX +/- 6%
- finestra per visualizzare la coppia
- finitura: cromata satinata
- materiale: acciaio al cromo vanadio
- peso 314 g

novità



**PER BICI**

ESAGONO TORX® 1/4"

BGS articolo	DESCRIZIONE
<b>BGS 72118</b>	<b>SET 11 PEZZI, CHIAVE DINAMOMETRICA ATT. 1/4", 23 - 24 NM E ACCESSORI</b>

### CARATTERISTICHE

- ideale per i lavori di montaggio e riparazione di biciclette e mountain bike
- per il fissaggio di accessori come steli, manubri, reggisella, ecc...
- cricchetto reversibile integrato
- scala in rilievo per regolazione fine
- impugnatura in acciaio dal design ottimale per una facile impostazione del valore di coppia desiderato e una presa sicura dell'utensile
- con segnale di "clic"
- cricchetto reversibile 45 denti
- finitura: cromata lucida
- bussole in acciaio al cromo vanadio
- finitura: cromata lucida
- comprende:
  - 1 chiave dinamometrica, att. 1/4", 2 - 24 Nm
  - bussole, att. 1/4", Esagonali maschio: 3 mm - 4 mm - 5 mm - 6 mm - 8 mm - 10 mm
  - bussola, att. 1/4", Esagonali maschio 5 mm, lunghezza 100 mm
  - bussole, att. 1/4", Torx maschio: TX20 - TX25 - TX30
- peso: 1,0 kg



**3-24 NM**

CV PRO+

1/4" 1/4" ESAGONO TORX®

BGS articolo	DESCRIZIONE
<b>BGS 72088</b>	<b>SET 16 PEZZI, CHIAVE DINAMOMETRICA ATT. 1/4", 3 - 24 NM E ACCESSORI</b>

### CARATTERISTICHE

- ideale per i lavori di montaggio e riparazione di biciclette e mountain bike
- per il fissaggio di accessori come steli, manubri, reggisella, ecc...
- cricchetto reversibile integrato
- scala a linee laser con regolazione fine per il rispettivo valore di impostazione
- impugnatura in acciaio dal design ottimale per una facile impostazione del valore di coppia desiderato e una presa sicura dell'utensile
- con segnale di "clic"
- cricchetto reversibile
- precisione: fino a 10 Nm): DX +/- 6% / SX +/- 8% - oltre 10 Nm: DX +/- 4% / SX +/- 6%
- finestra per visualizzare la coppia
- finitura: cromata satinata
- materiale: acciaio al cromo vanadio
- bussole in acciaio al cromo vanadio (S2)
- finitura: cromata satinata
- cricchetto 72 denti
- comprende:
  - 1 chiave dinamometrica, att. 1/4", 3 - 24 Nm (BGS 72089)
  - 1 adattatore portainseriti, att. 1/4" quadro femmina - esagono femmina 1/4" (BGS 8213)
  - 1 prolunga, att. 1/4": 100 mm (BGS 2335)
  - bussole, att. 1/4", Esagono maschio: 2,5 mm (BGS 5154) - 3 mm (BGS 2497) - 4 mm (BGS 2498) - 5 mm (BGS 2499) - 6 mm (BGS 2500) - 8 mm (BGS 2502) - 10 mm (BGS 2161-10)
  - bussole, att. 1/4", Torx maschio: TX10 (BGS 2590) - TX15 (BGS 2591) - TX20 (BGS 2592) - TX25 (BGS 2593) - TX27 (BGS 2594) - TX30 (BGS 2595)
- peso 770 g

novità

**INFO:** La validità dei certificati presenti nelle confezioni di vendita delle chiavi dinamometriche è pari a 5.000 cicli o a un anno dal primo utilizzo, secondo quanto previsto dalla norma UNI EN ISO 6789. Sui prodotti nuovi la validità del certificato parte dal primo utilizzo e non dalla data di emissione del certificato.





SET RIPARAZIONE PER CHIAVI  
DINAMOMETRICHE

articolo	DESCRIZIONE
BGS 958-REPAIR	PER BGS 958
BGS 959-REPAIR	PER BGS 959
BGS 962-REPAIR	PER BGS 962
BGS 965-REPAIR	PER BGS 965
BGS 966-REPAIR	PER BGS 966
BGS 967-REPAIR	PER BGS 967 E BGS 960
BGS 968-REPAIR	PER BGS 968 E BGS 990
BGS 969-REPAIR	PER BGS 969 E BGS 990
BGS 970-REPAIR	PER BGS 970
BGS 971-REPAIR	PER BGS 971 E BGS 964
BGS 973-REPAIR	PER BGS 973
BGS 2798-REPAIR	PER BGS 2798
BGS 2799-REPAIR	PER BGS 2799
BGS 2800-REPAIR	PER BGS 2800
BGS 2801-REPAIR	PER BGS 2801
BGS 2803-REPAIR	PER BGS 2803
BGS 2804-REPAIR	PER BGS 2804
BGS 2805-REPAIR	PER BGS 2805
BGS 2806-REPAIR	PER BGS 2806
BGS 2807-REPAIR	PER BGS 2807
BGS 2808-REPAIR	PER BGS 2808



KIT DI RIPARAZIONE CRICCHETTO,  
PER CHIAVI DINAMOMETRICHE

articolo	DESCRIZIONE
BGS 7181-REPAIR	PER BGS 7181, BGS 7192
BGS 7182-REPAIR	PER BGS 7182
BGS 7183-REPAIR	PER BGS 7183, BGS 7184, BGS 7193
BGS 7185-REPAIR	PER BGS 7185, BGS 7186, BGS 7188
BGS 7187-REPAIR	PER BGS 7187
BGS 7189-REPAIR	PER BGS 7189

#### CARATTERISTICHE

- comprende, in un unico set, tutte le parti soggette a usura per la testa del cricchetto
- comprende: ruota a cricchetto, leva del cambio, viti, elemento di bloccaggio, molla di pressione, rondella elastica

## NOTE





BGS 2315-REPAIR    BGS 1204-REPAIR



1/2"    3/4"

PRO +

BGS articolo	DESCRIZIONE
BGS 1204	SET 6 PEZZI, MOLTIPLICATORE DI COPPIA, 1/2" + 3/4"

**CARATTERISTICHE**

- attacco da 1/2", coppia max. 300 Nm
- attacco da 3/4", coppia max. 1000 Nm
- rapporto di trasmissione 1:4; rapporto di coppia 1:3,3
- lunghezza totale (con manico dritto) 460 mm
- in alternativa, può essere combinato con una barra angolare sovrapposta al cerchio
- include chiave a cricchetto da 1/2" con sgancio rapido (dentatura fine) e impugnatura snodata per una rotazione facile e veloce
- comprende adattatore 3/4" F x 1/2" M
- peso: 4,2 kg

**RICAMBI**

BGS articolo	DESCRIZIONE
BGS 1204-LEER	CASSETTA VUOTA
BGS 2315-REPAIR	SET RIPARAZIONE CRICCHETTO
BGS 1204-REPAIR	SET RIPARAZIONE MOLTIPLICATORE DI COPPIA



1" 

BGS articolo	DESCRIZIONE
BGS 1231	MOLTIPLICATORE DI COPPIA DA 1"

**CARATTERISTICHE**

- per allentare i dadi bloccati delle ruote di camion e furgoni
- coppia massima: 3200 Nm
- rapporto di trasmissione 1:56
- 7 bussole incluse
- misure bussole: 24-27-30-32-33-36-38 mm
- peso: 11,0 kg



1"    ESAGONO  
BUSSOLA 1", LUNGHEZZA 80 MM

FERMEC articolo	DESCRIZIONE
FM 1231-30	30 MM
FM 1231-32	32 MM
FM 1231-33	33 MM

**CARATTERISTICHE**

- ricambio per set moltiplicatori di coppia attacco quadro 1" BGS 1230-1, BGS1231
- lunghezza 80 mm



1"    PRO +

BGS articolo	DESCRIZIONE
BGS 1230-REPAIR	SET DI RIPARAZIONE PER MOLTIPLICATORE DI COPPIA BGS 1230-1, MT-3000 E BGS 1231

**CARATTERISTICHE**

- comprende tutte le parti essenziali per la riparazione
- peso: 2,1 kg





  
 1/2"

PRO+



  
 articolo

## DESCRIZIONE

**BGS 3070**  
**INDICATORE**  
**ANGOLARE DI COPPIA,**  
**ATTACCO QUADRO 1/2"**

## CARATTERISTICHE

- per funzionamento in combinazione con chiavi dinamometriche, cricchetti, bussole e altri accessori
- per l'impostazione precisa del numero di gradi necessari per determinate applicazioni
- scala 90 mm Ø, 0-360°, step di 2°
- peso: 180 g



  
 1/2"

PRO+



  
 articolo

## DESCRIZIONE

**BGS 3170**  
**INDICATORE**  
**ANGOLARE DI COPPIA**  
**ATTACCO QUADRO**  
**1/2", BRACCIO**  
**MAGNETICO**

## CARATTERISTICHE

- consente di definire con precisione il numero di giri richiesto in un unico passaggio
- capacità max.: 280 Nm
- peso: 480 g



  
 1/2"

PRO+



  
 articolo

## DESCRIZIONE

**BGS 3169**  
**INDICATORE**  
**ANGOLARE DI COPPIA**  
**ATTACCO QUADRO**  
**1/2", BRACCIO CON**  
**MORSETTO**

## CARATTERISTICHE

- consente di definire con precisione il numero di giri richiesto in un unico passaggio
- capacità max. 280 Nm
- peso: 480 g



  
 1/2"

PRO+



CV

  
 articolo

## DESCRIZIONE

**BGS 3084**  
**INDICATORE**  
**ANGOLARE DI COPPIA,**  
**ATTACCO QUADRO 1/2"**

## CARATTERISTICHE

- scala: 0-360°
- vite di arresto
- con chiave tipo L
- peso: 190 g



  
 3/4"

PRO+



  
 articolo

## DESCRIZIONE

**BGS 8439**  
**INDICATORE**  
**ANGOLARE DI COPPIA**  
**ATTACCO QUADRO**  
**3/4", BRACCIO**  
**MAGNETICO**

## CARATTERISTICHE

- permette un'accurata regolazione dei gradi richiesti
- step di 2°
- braccio magnetico flessibile
- peso: 630 g